

関西国際空港・大阪国際空港・神戸空港 プロモーションスペースのご案内

2024年度（2024年9月更新）



Shaping a New Journey



関西国際空港・大阪国際空港広告総代理店
神戸空港指定広告代理店
関西エアポートリテールサービス株式会社

関西国際空港 プロモーションスペース

※金額は全て税別です

#	プロモーションスペース名称	開催場所	面積(m ²)	スペース利用料	備考
1	旅の広場	関西空港駅	18	120,000円/日	<ul style="list-style-type: none"> ・スペース利用料に電気料を含みます。 ・スペース利用料とは別に、搬入・搬出・レイアウト変更それぞれ1回毎に立会費を申し受けます。 ・土日祝、特別指定日でのご利用に際して、スペース利用料・立会費には割増料金が適用されます。詳細はP.58-59をご確認ください。 ・プロモーション内容により、警備費・清掃費が必要な場合は、お支払いが必要となります。 ・設置物は不燃・防災材料をご使用ください。
2	旅の広場 (車両展示)		50	200,000円/日	
3	北広場		530	~50m ² : 100,000円/日 ~以降50m ² 拡張ごとに100,000円/日追加	
4	南広場		480	~50m ² : 100,000円 ~以降50m ² 拡張ごとに100,000円/日追加	
5	水の広場	エアロプラザ	50	100,000円/日	
6	ES101	T1 1階 北	25.2	200,000円/日	
7	ES103	T1 1階 南	31.68	250,000円/日	
8	ES207	T1 国内ゲートエリア内	7.2	50,000円/日	
9	ES209		18	10,000,000円/年	
10	ES303		8.75	1,000,000円/3か月	
11	M418 (新設)	第1ターミナルビル4階 出国エリア	8	100,000円/日	
12	M419 (新設)		8	100,000円/日	
13	T2-ES-2	T2 国内線 パブリックエリア	10	50,000円/日	

1.旅の広場（関西空港駅）

※金額は全て税別です

#	プロモーションスペース名	開催場所	規格 (サイズ)	1日あたり スペース利用料	備考
1	旅の広場	関西空港駅 コンコース	合計18㎡ (9㎡×2カ所)	120,000円	<ul style="list-style-type: none">1回の申込につき、最短利用日数を5日間とさせていただきます。なお、長期間のご利用を希望される場合はご相談ください。関西国際空港第1ターミナルビルのリノベーション工事により、プロモーションスペースをご利用いただけない場合がございます。詳細はお問い合わせください。

■プロモーションスペース開催位置図

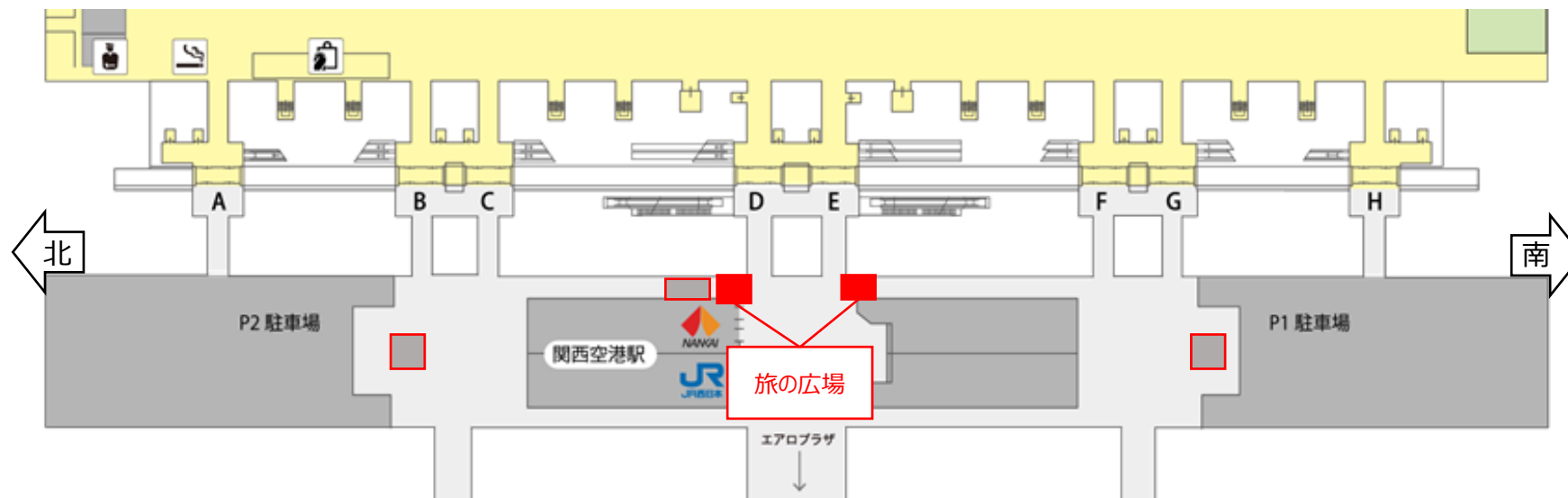

1.旅の広場（関西空港駅）

…利用可能スペース

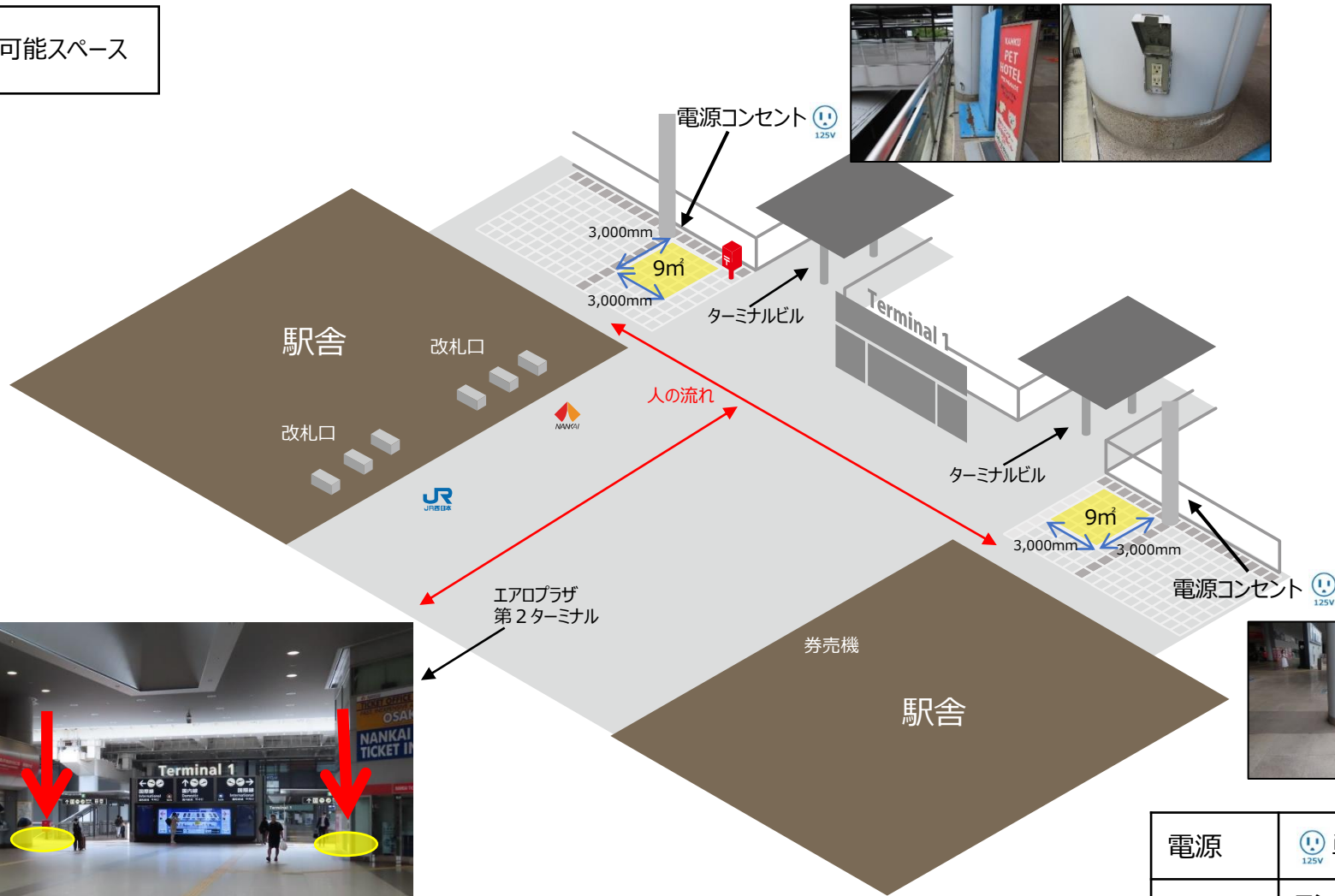

■実施事例



電源	⚡ 単相100v 125V
容量	コンセント式1KVA 2カ所（2口） ※びりびりガードを使用する必要あり

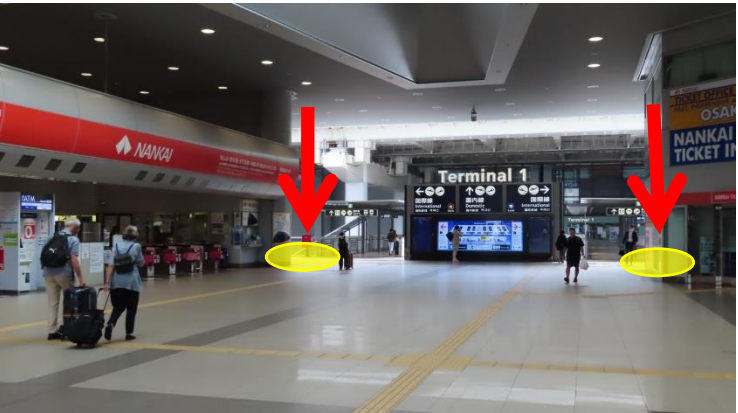

2.旅の広場 車両展示（関西空港駅）

※金額は全て税別です

#	プロモーションスペース名	開催場所	規格 (サイズ)	1日あたり スペース利用料	備考
2	旅の広場 (車両展示)	関西空港駅 コンコース	50㎡	200,000円	<ul style="list-style-type: none">車両展示プロモーションのみ可能です。1回の申込につき、最短利用日数を5日間とさせていただきます。 なお、長期間のご利用を希望される場合はご相談ください。関西国際空港第1ターミナルビルのリノベーション工事により、プロモーションスペースをご利用いただけない場合がございます。詳細はお問い合わせください。

■プロモーションスペース開催位置図

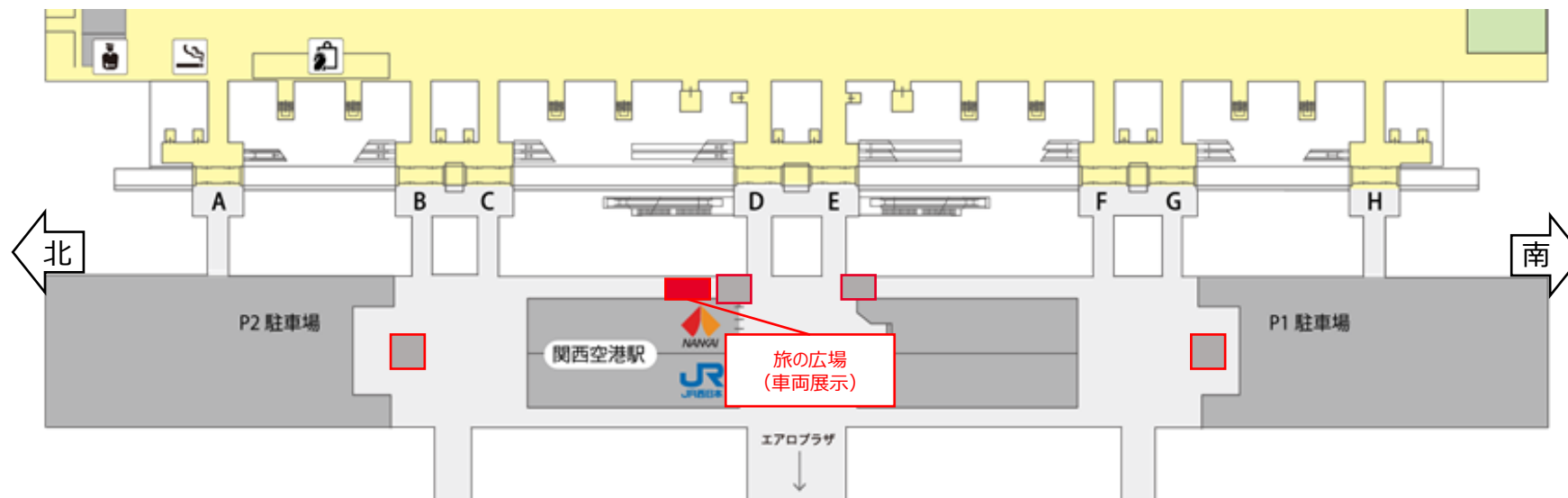

2.旅の広場 車両展示（関西空港駅）

■実施事例



■仕様

規格（サイズ）	50㎡（W10m×D5m）
電源	単相100v
容量	コンセント式2KVAまで 2カ所
使用可能時間	終日

■ご利用条件

設置物の制限	高さ2.2m以内
設置物の条件	<ul style="list-style-type: none">• 燃料は中空の状態としてください• タイヤ下には荷重分散の為の鉄板敷設（鉄板も含め1㎡あたり300kg以下）• 原則防災素材を使用。布・カーペット類は防災加工認定品を使用
開催時の留意点	<ul style="list-style-type: none">• スペース周辺店舗の営業妨害• スペース外で旅客動線を阻害する活動や過度な誘導• 館内放送を阻害する行為

2.旅の広場 車両展示（関西空港駅）

車両展示配置図 参考例

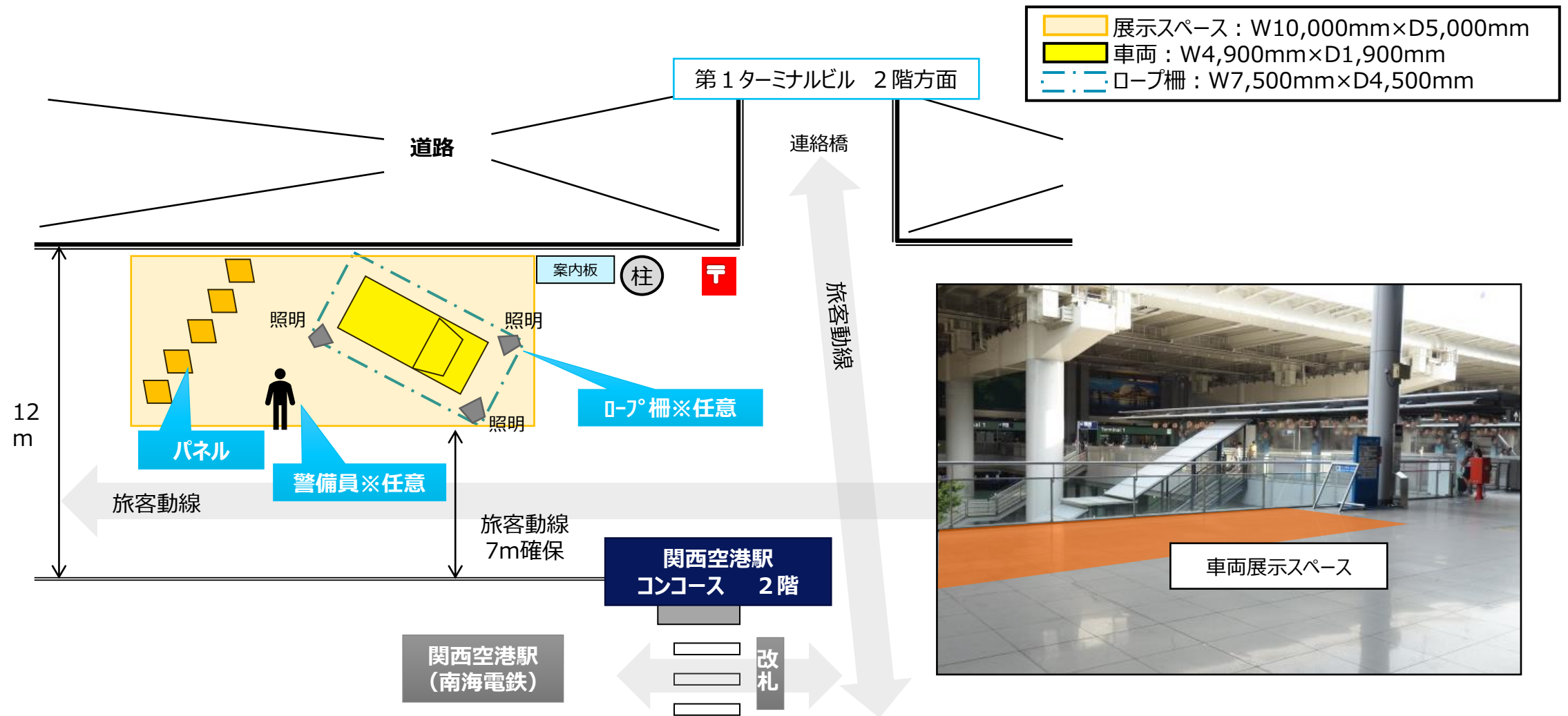

3.北広場（関西空港駅）

※金額は全て税別です

#	プロモーションスペース名	開催場所	規格 (サイズ)	1日あたり スペース利用料	備考
3	北広場	関西空港駅 コンコース	530㎡	～50㎡ : 100,000円 ～以降50㎡拡張ごとに100,000円/日追加	<ul style="list-style-type: none"> 1回の申込につき、最短利用日数を5日間とさせていただきます。なお、長期間のご利用を希望される場合はご相談ください。 関西国際空港第1ターミナルビルのリノベーション工事により、プロモーションスペースをご利用いただけない場合がございます。詳細はお問い合わせください。

■プロモーションスペース開催位置図

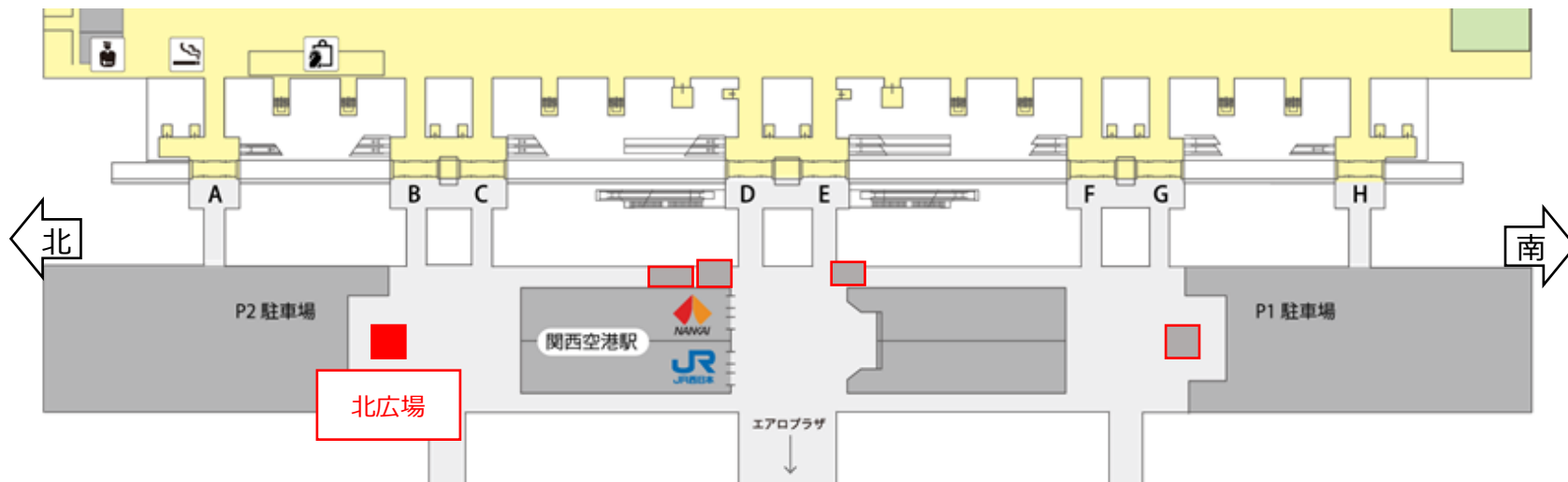

プロモーションスペース開催場所

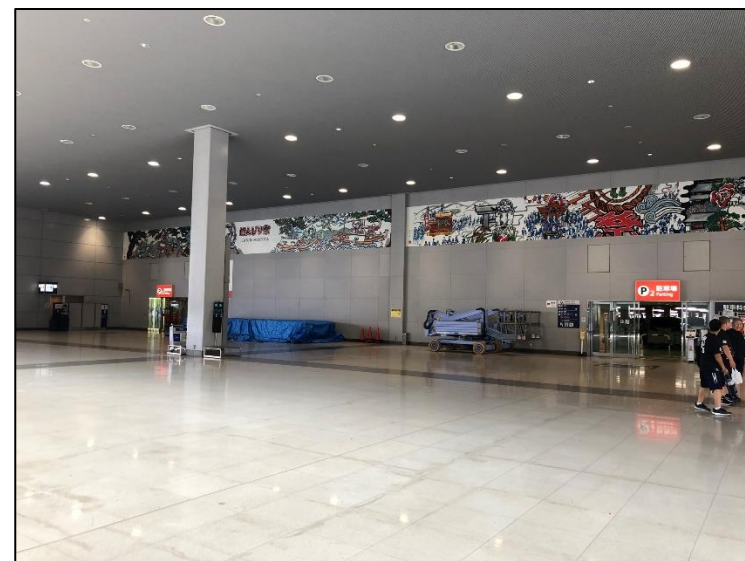

3.北広場（関西空港駅）

プロモーションスペース位置図

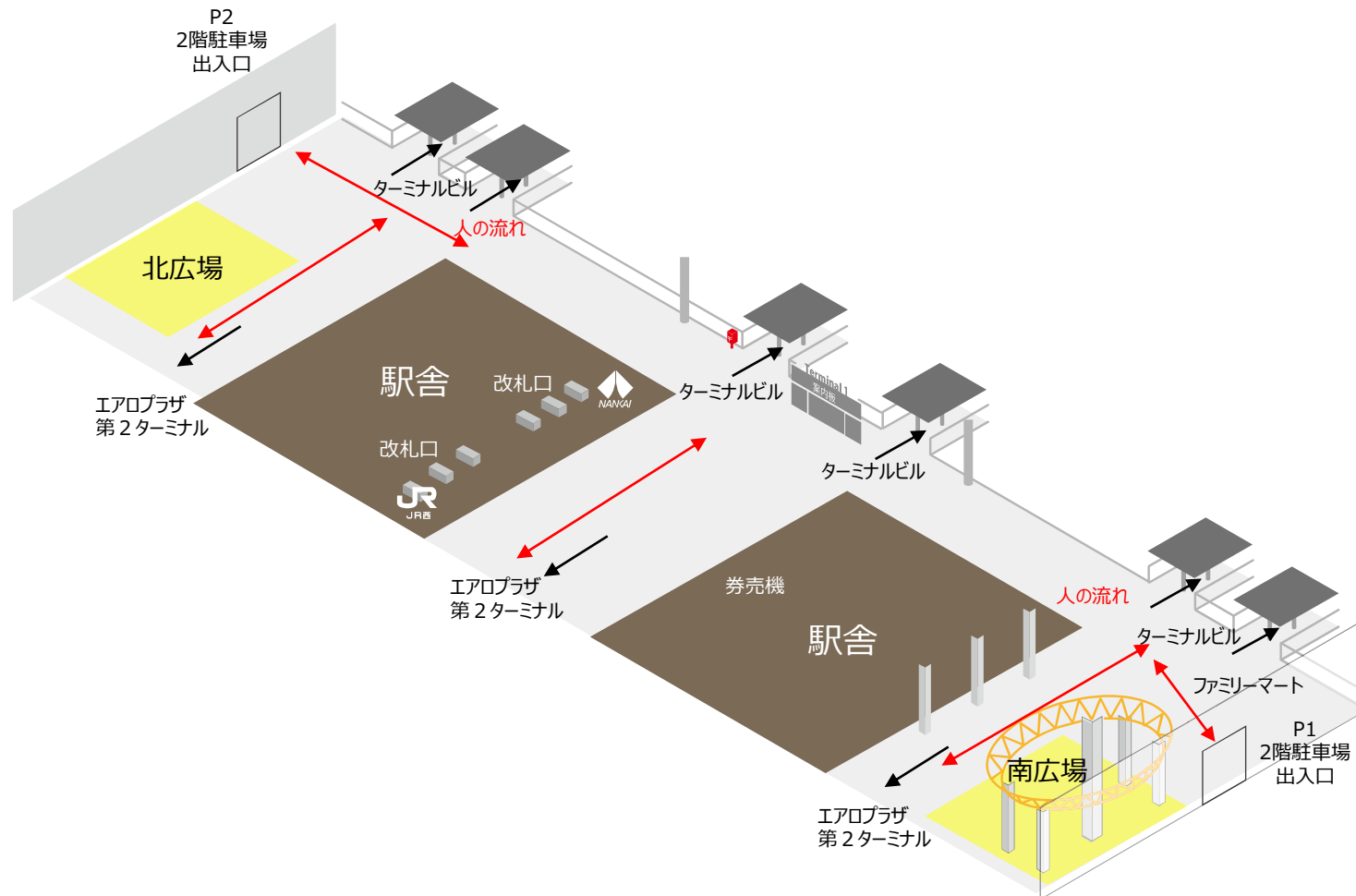

■仕様

電源	単相100V 三相200V (別途要相談)
使用可能時間	9:00~21:00

■実施事例（幼児向け移動型遊園地）



4.南広場（関西空港駅）

※金額は全て税別です

#	プロモーションスペース名	開催場所	規格 (サイズ)	1日あたり スペース利用料	備考
4	南広場	関西空港駅 コンコース	480㎡	～50㎡ : 100,000円 ～以降50㎡拡張ごとに100,000円/日追加	<ul style="list-style-type: none"> 1回の申込につき、最短利用日数を5日間とさせていただきます。なお、長期間のご利用を希望される場合はご相談ください。 関西国際空港第1ターミナルビルのリノベーション工事により、プロモーションスペースをご利用いただけない場合がございます。詳細はお問い合わせください。

■プロモーションスペース開催位置図

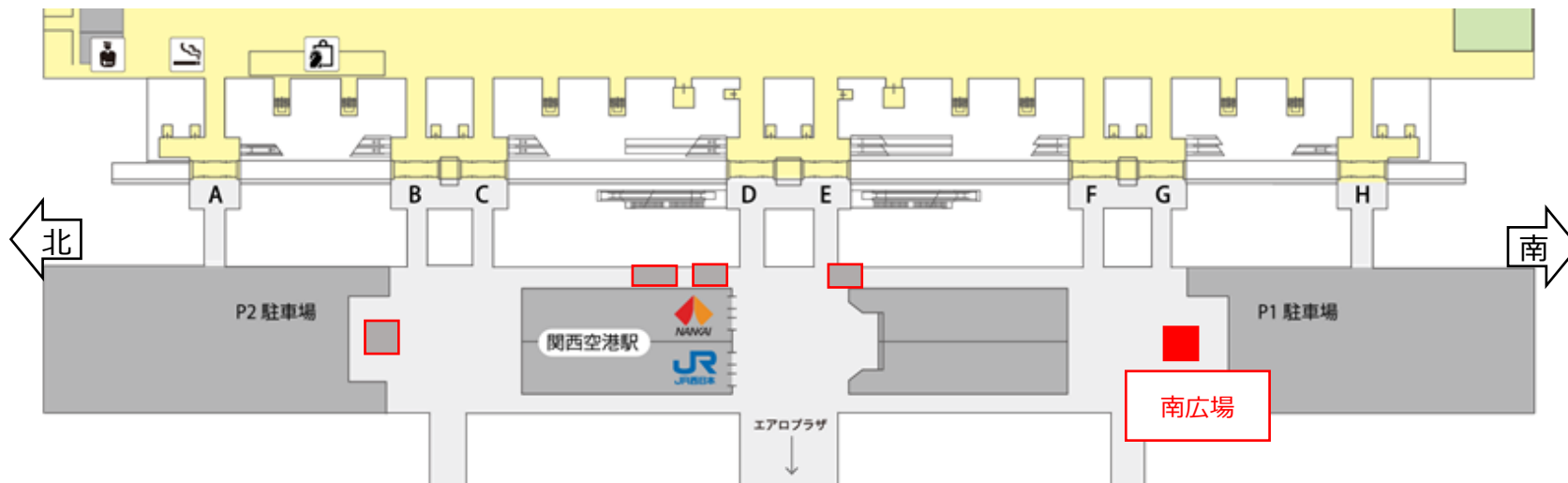

プロモーションスペース開催場所



4.南広場（関西空港駅）

プロモーションスペース位置図

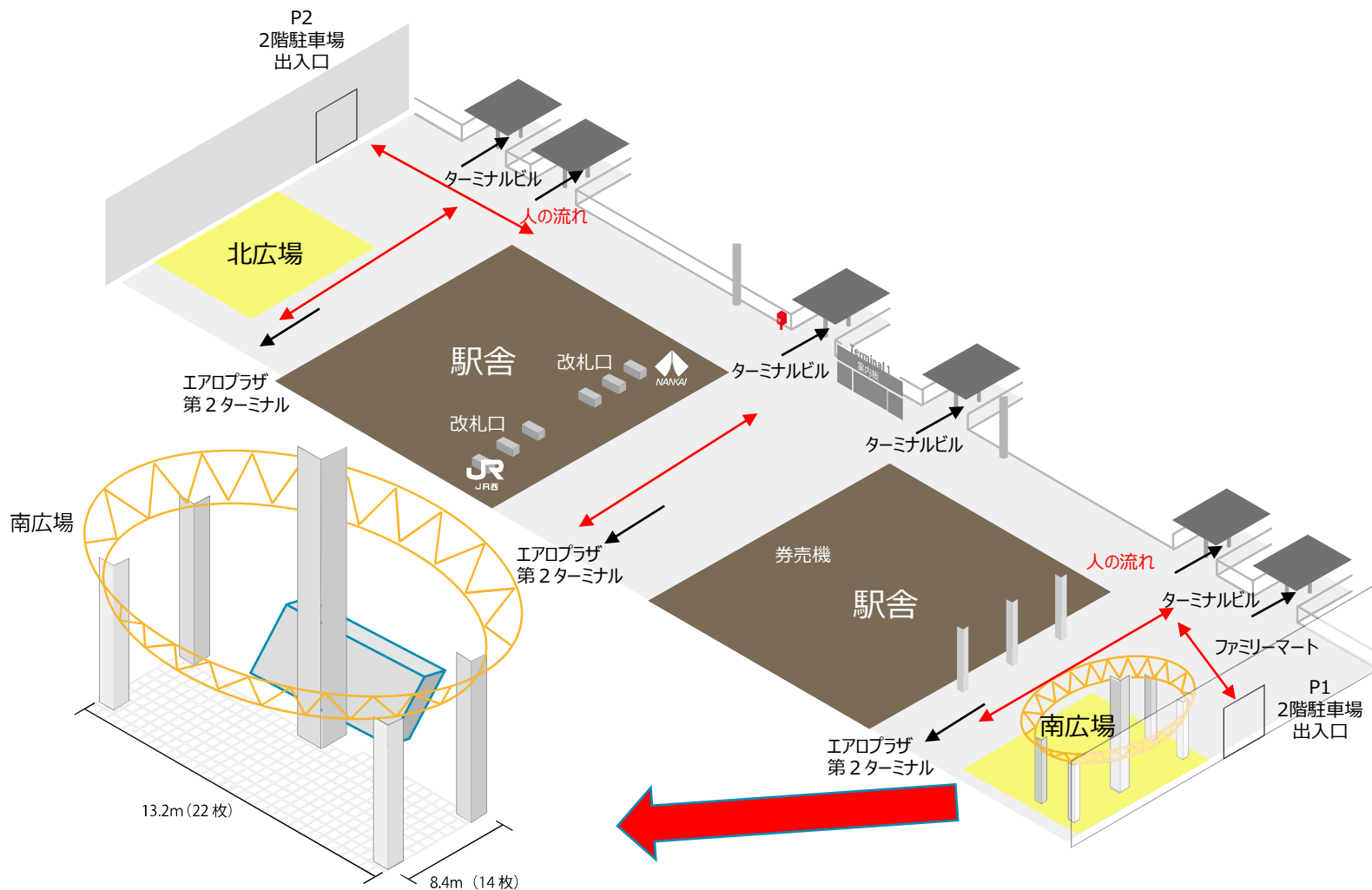

■仕様

電源	単相100V 三相200V (別途要相談)
使用可能時間	9:00~21:00

■実施事例（関空サマーフェスタ）



5.水の広場 (エアロプラザ)

※金額は全て税別です

#	プロモーションスペース名	開催場所	規格 (サイズ)	1日あたり スペース利用料	備考
5	水の広場	エアロプラザ 2階中央アトリウム	50㎡ 円形ステージ含む	100,000円	<ul style="list-style-type: none"> 1回の申込につき、最短利用日数を5日間とさせていただきます。 なお、長期間のご利用を希望される場合はご相談ください。

■プロモーションスペース開催位置図

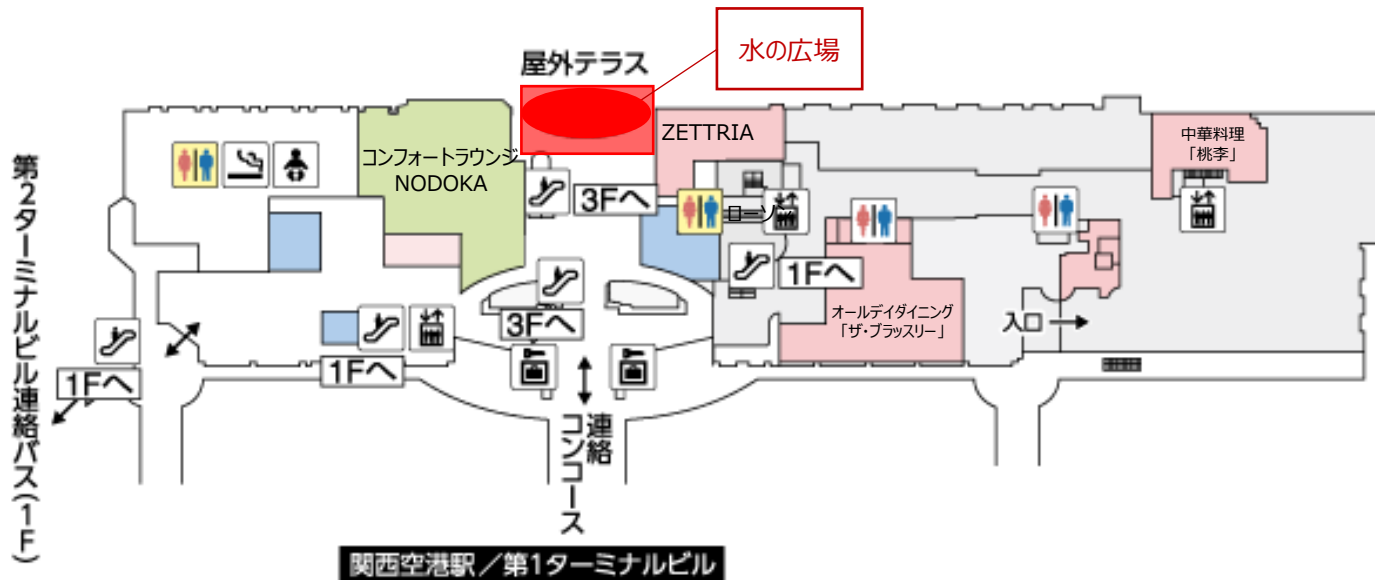

5.水の広場 (エアロプラザ)

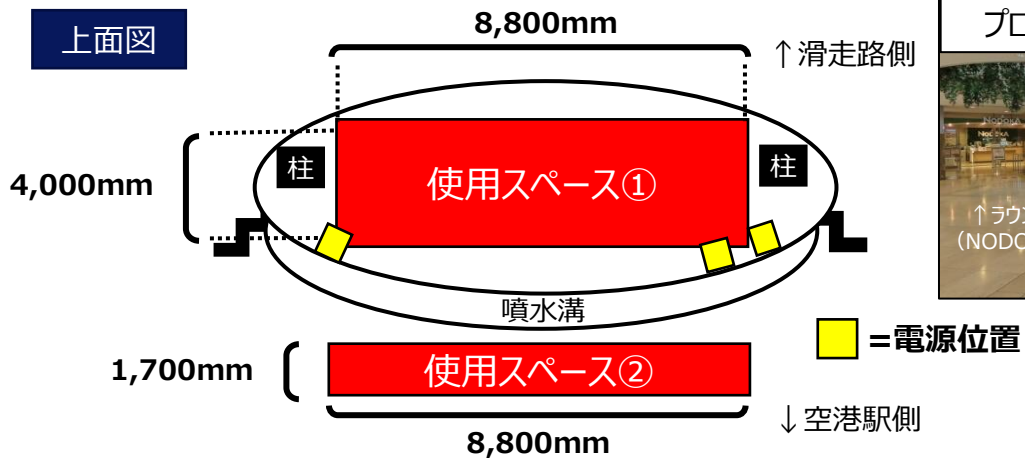

■仕様

面積	50㎡ (①+②) ① : 35.2㎡ (W8,800mm×D4,000mm) ② : 14.96㎡ (W8,800mm×D1,700mm)
電源	単相100v
容量	コンセント式1.5KVAまで3カ所
使用可能時間	9:00~21:00

ホテルやレストランのあるエアロプラザ内のプロモーションスペースです
第2滑走路の見えるステージでは、企業PR、展示会にも利用可能です

6.ES-101 (第1ターミナルビル)

※金額は全て税別です

#	プロモーションスペース名	開催場所	規格 (サイズ)	1日あたり スペース利用料	備考
					<ul style="list-style-type: none"> 1回の申込につき、最短利用日数を5日間とさせていただきます。 なお、長期間のご利用を希望される場合はご相談ください。
<p>大変申し訳ございません。こちらのスペースは、長期ご利用のため現在は申込不可となっております。</p>					
					<ul style="list-style-type: none"> 案内サインが設置物で隠れる場合は、プロモーションスペース内にサインを掲出していただきます。

■プロモーションスペース開催位置図



6.ES-101 (第1ターミナルビル)

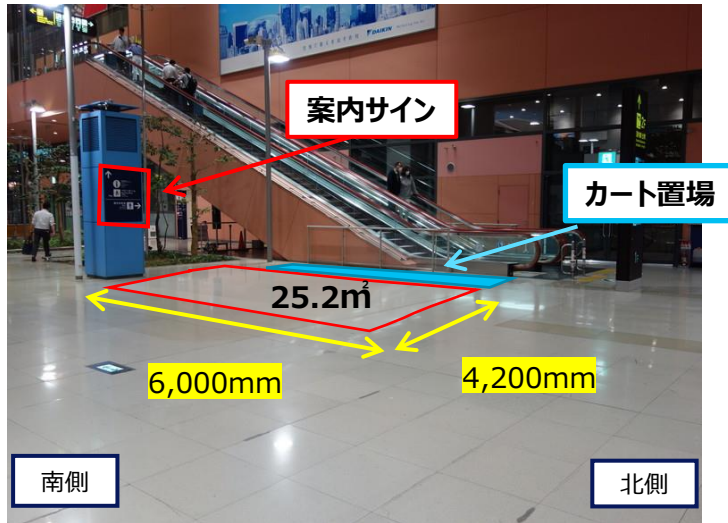

■仕様

面積	25.2㎡ (W 6,000mm×D 4,200mm×H 2,100mm)
使用可能電気容量	3.0[kVA] (3回路)

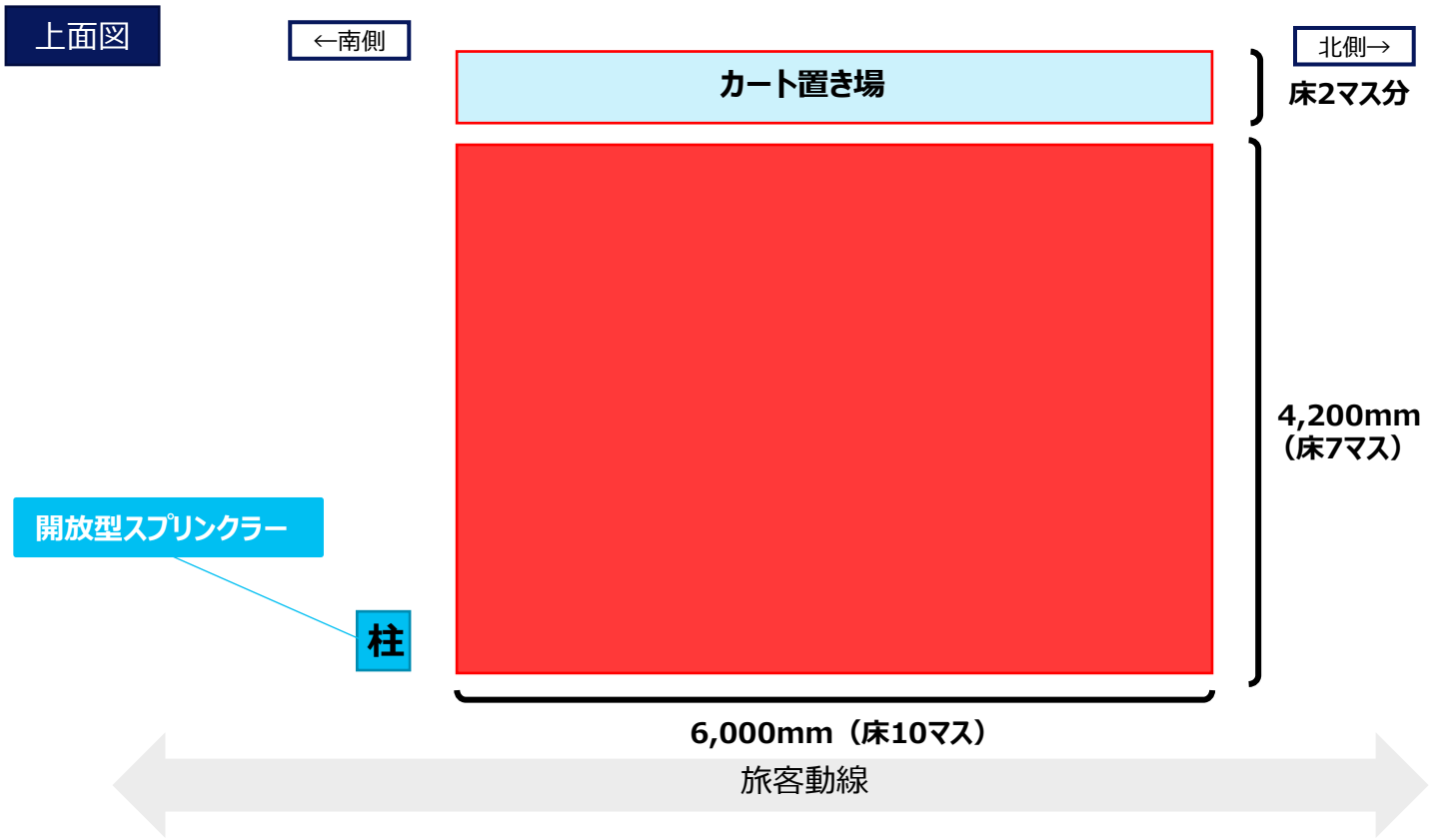

※規格等は今後変更になる可能性がございます。

6.ES-101 (第1ターミナルビル)

コンセント位置 (赤枠内)



コンセントは 2 カ所で、プラグ差込口は
コンセント 1 カ所につき 1 口あります。

コンセントをご利用いただく場合の留意事項

- コンセントからケーブルで電気をプロモーションスペースへ引き込む場合、モールで養生が必要です。
- 安全上、コンセントを覆う電源BOXを製作の上、設置する必要があります。
- 電気容量に上限がありますので、上限を超えないようお願い致します。



7.ES-103 (第1ターミナルビル)

※金額は全て税別です

#	プロモーションスペース名	開催場所	規格 (サイズ)	1日あたり スペース利用料	備考
					<ul style="list-style-type: none"> 1回の申込につき、最短利用日数を5日間とさせていただきます。なお、長期間のご利用を希望される場合はご相談ください。
<p>大変申し訳ございません。こちらのスペースは、長期ご利用のため現在は申込不可となっております。</p>					
					<p>案内ブックが設置物で隠れる物口は、プロモーションスペースにブックを掲出していただきます。</p>

■プロモーションスペース開催位置図



7.ES-103 (第1ターミナルビル)

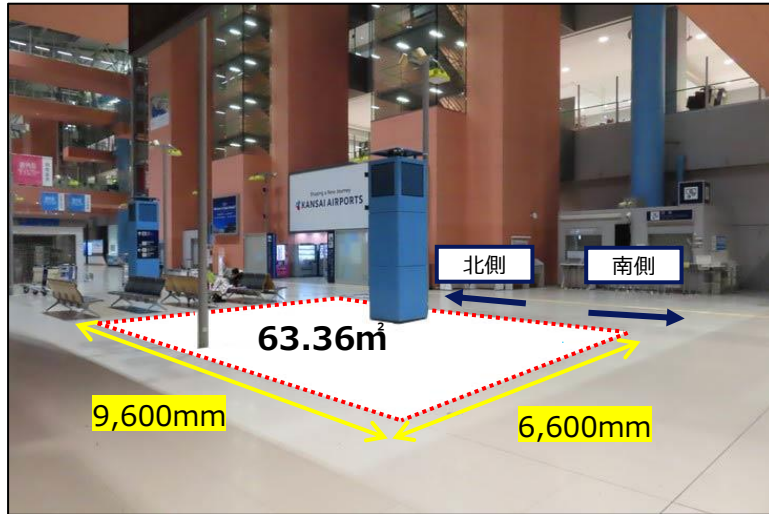

■仕様

面積	スペース : 63.36㎡ (W 9,600mm×D 6,600mm×H 1,500mm) 設置可能スペース : 31.68㎡
使用可能電気容量	計1.5[kVA] (2回路)

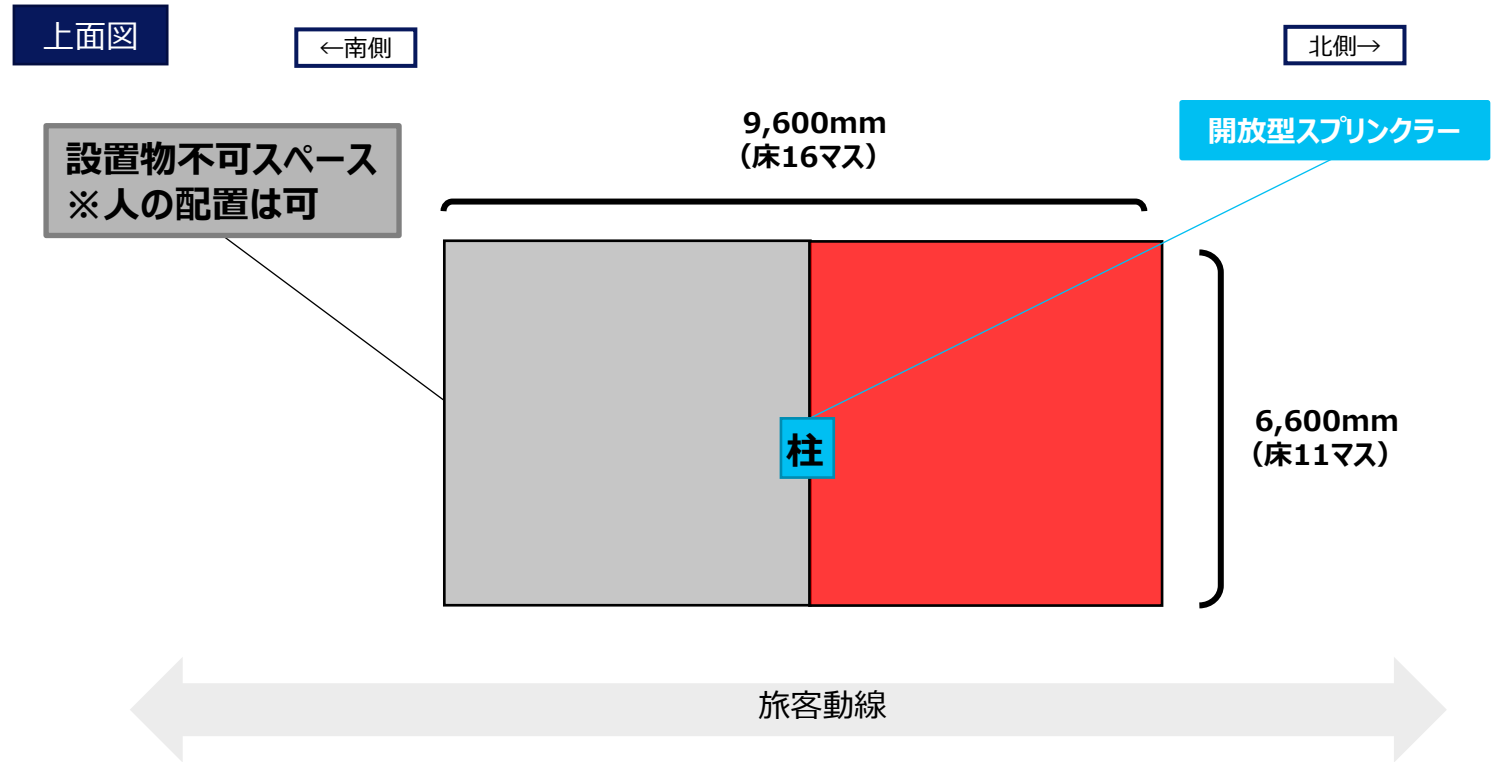

※規格等は今後変更になる可能性があります。

7.ES-103 (第1ターミナルビル)

コンセント位置 (赤枠内)

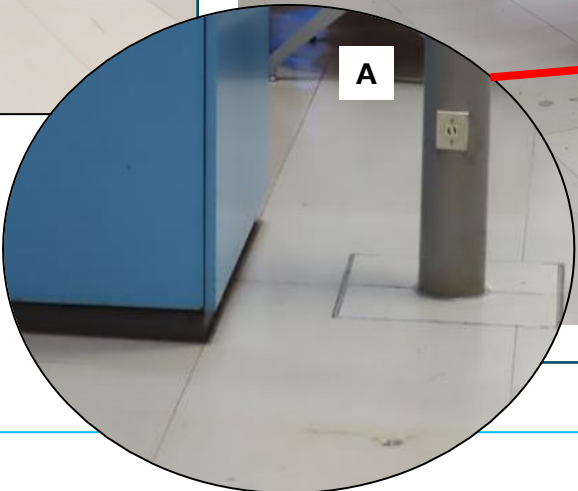
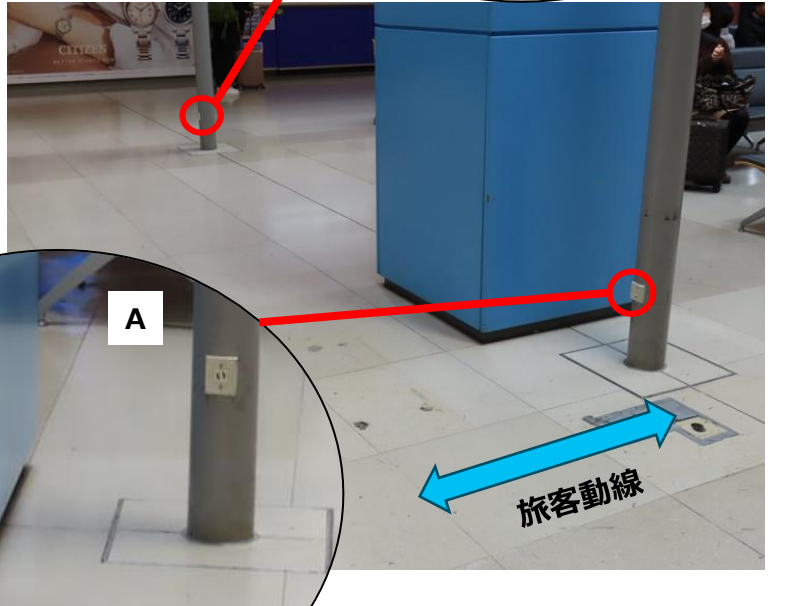
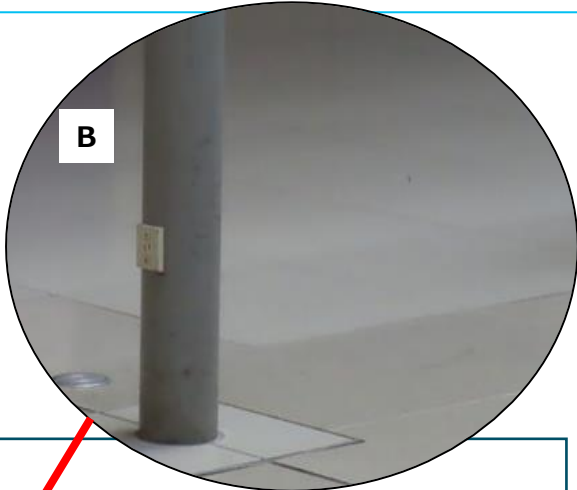

コンセントは2カ所で、プラグ差入口は
コンセント1カ所につき1口あります。

関西空港プロモーション（国内線）実施事例

■プロモーションスペースの特徴

2022年10月26日より供用開始となった第1ターミナルビル国内線及び第2ターミナルビル国内線のプロモーションスペースです。第1ターミナルビルはJAL・ANA・スターフライヤー・ジェットスターの4社が就航し、第2ターミナルビルはPeachが就航しています。

第1ターミナルビルのプロモーションスペースは、第1ターミナルビルの国内線出発・到着旅客に訴求でき、第2ターミナルビルのプロモーションスペースは、第2ターミナルビルの国内線出発・到着旅客に加え、出迎え等の一般旅客にも訴求できます。

商品展示や企業PRにご活用いただけ、車両展示が可能なスペースもございます。

■実施事例（想定も含まます）



●車両展示（ES-209で開催可能）

※車両展示には別途条件がございます。詳細はお問合せください。

※写真はイメージでございます。



●告知プロモーション



●カードPR

※写真はイメージでございます。現在、本スペースはご利用いただけません。

8.ES-207 (国内ゲートエリア)

※金額は全て税別です

#	プロモーションスペース名	開催場所	規格 (サイズ)	1日あたり スペース利用料	備考
					<p>1回の申込につき、最長利用日数を5日間として頂きます。</p> <p>大変申し訳ございません。こちらのスペースは、長期ご利用のため現在は申込不可となっております。</p> <p>となるため、休女研修を実施致します。</p>

■プロモーションスペース開催位置図



8.ES-207 (国内ゲートエリア)



■仕様

面積	7.2㎡ (W 3,000mm × D 1,200mm × 2カ所)
電源	計2カ所 (4口)

■実績事例：告知プロモーション



8.ES-207 (国内ゲートエリア)

プロモーションスペース位置図

■ : プロモーションスペース



上面図

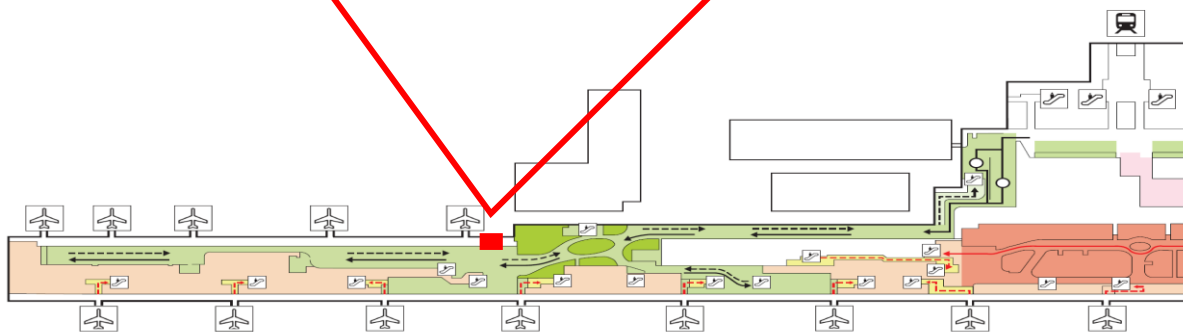
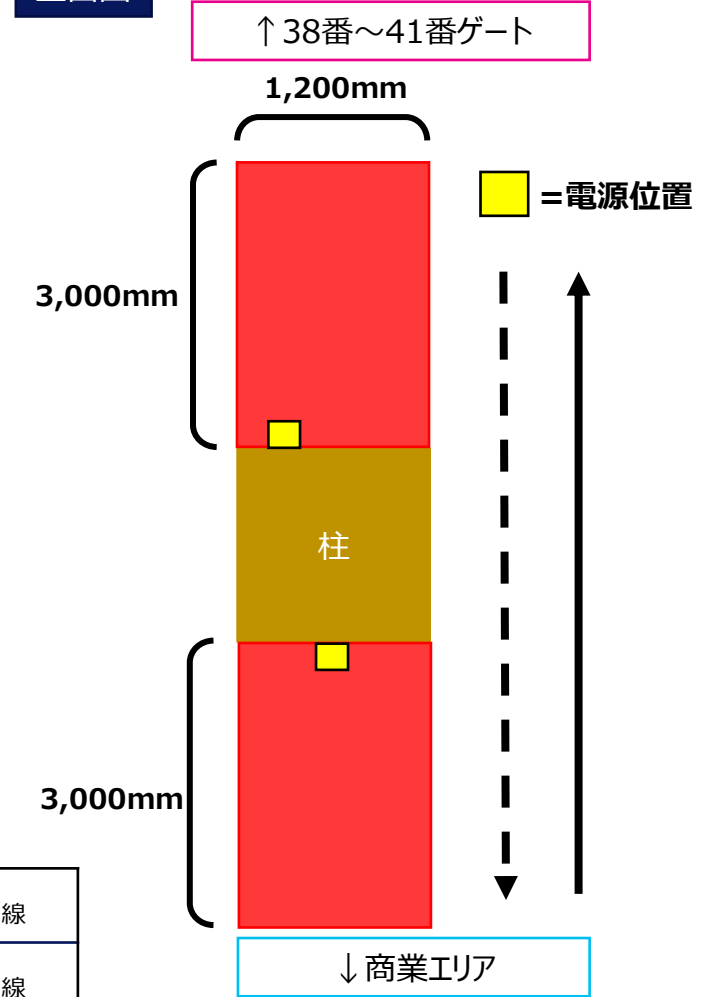

凡例
 - - - - -> : 国内線到着旅客動線
 ———> : 国内線出発旅客動線

9.ES-209 (国内ゲートエリア)

※金額は全て税別です

#	プロモーションスペース名	開催場所	規格 (サイズ)	スペース利用料	備考
9	ES-209	第1ターミナルビル 2階 国内線 中央	18㎡	10,000,000/年	<ul style="list-style-type: none"> 車両展示が可能なプロモーションスペースです。(車両展示の場合は1回の申込につき、最低利用日数を1か月～とさせていただきます。) 保安検査場通過後の「危険物等所持制限区域」でのプロモーション実施となるため、保安研修を実施致します。

■プロモーションスペース開催位置図

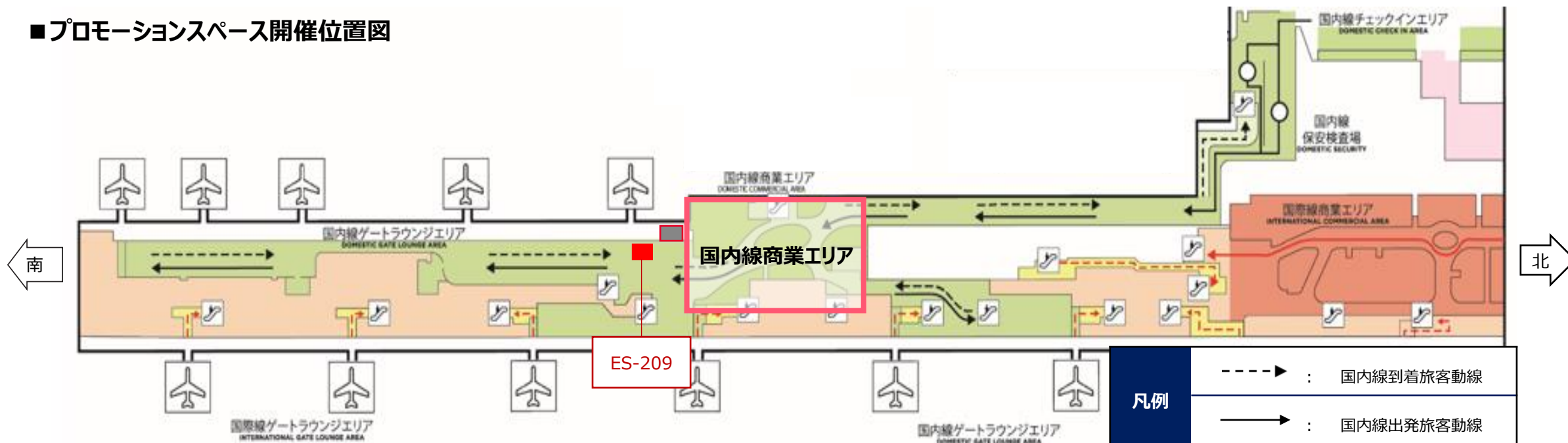

9.ES-209 (国内ゲートエリア)



■仕様

面積	18㎡ (W 6,000mm×D 3,000mm)
電源	計2カ所 (4口)

■実施事例 (車両展示想定)

※写真はイメージでございます。



※車両展示には別途条件がございます。詳細はお問合せください。

9.ES-209 (国内ゲートエリア)

プロモーションスペース位置図

■ : プロモーションスペース

上面図

↑ 38番～41番ゲート

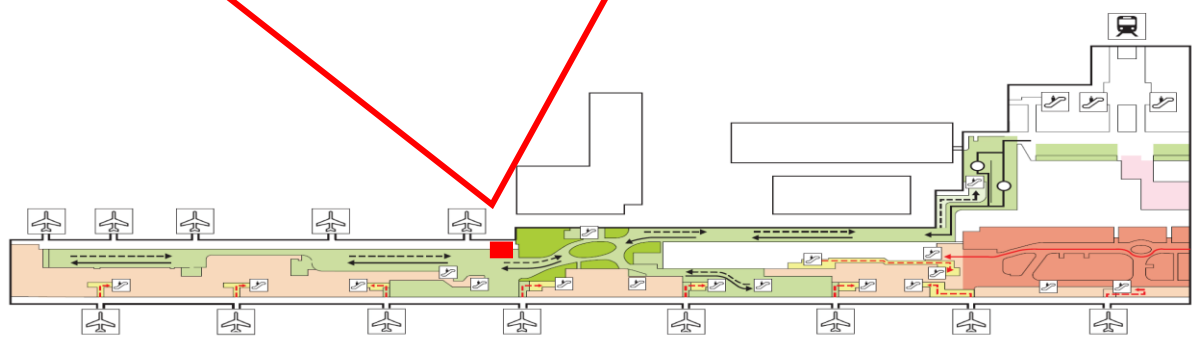
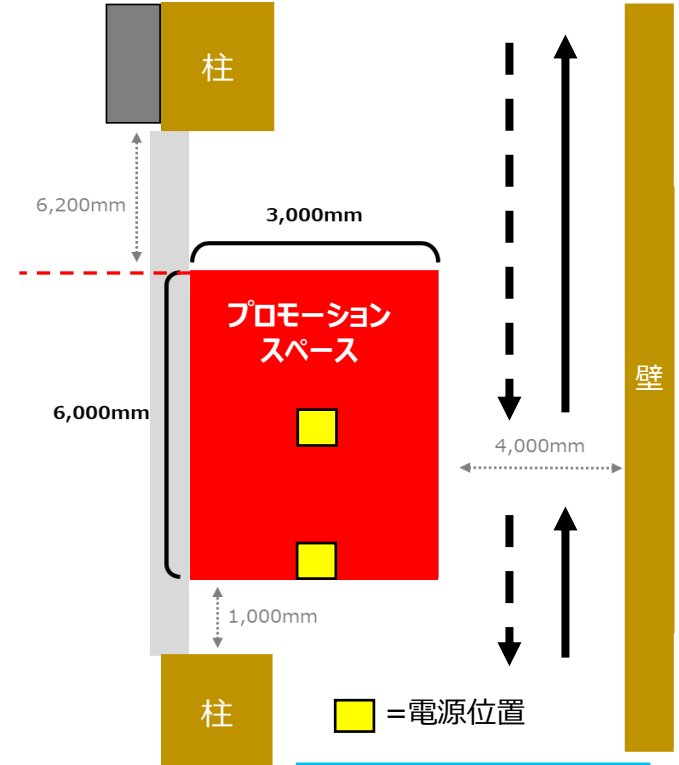

凡例
 - - - -> : 国内線到着旅客動線
 ———> : 国内線出発旅客動線

↓ 商業エリア

10.ES-303 (国内ゲートエリア)

※金額は全て税別です

#	プロモーションスペース名	開催場所	規格 (サイズ)	スペース利用料	備考
10	ES-303	第1ターミナルビル 3階 国内線 Lounge KANSAI内	8.75㎡	1,000,000円/3か月	<ul style="list-style-type: none"> 利用期間は3か月単位となります。 スタッフは配置できません。 保安検査場通過後の「危険物等所持制限区域」でプロモーションを実施する場合、保安研修を実施致します。

■プロモーションスペース開催位置図



10.ES-303（国内ゲートエリア）

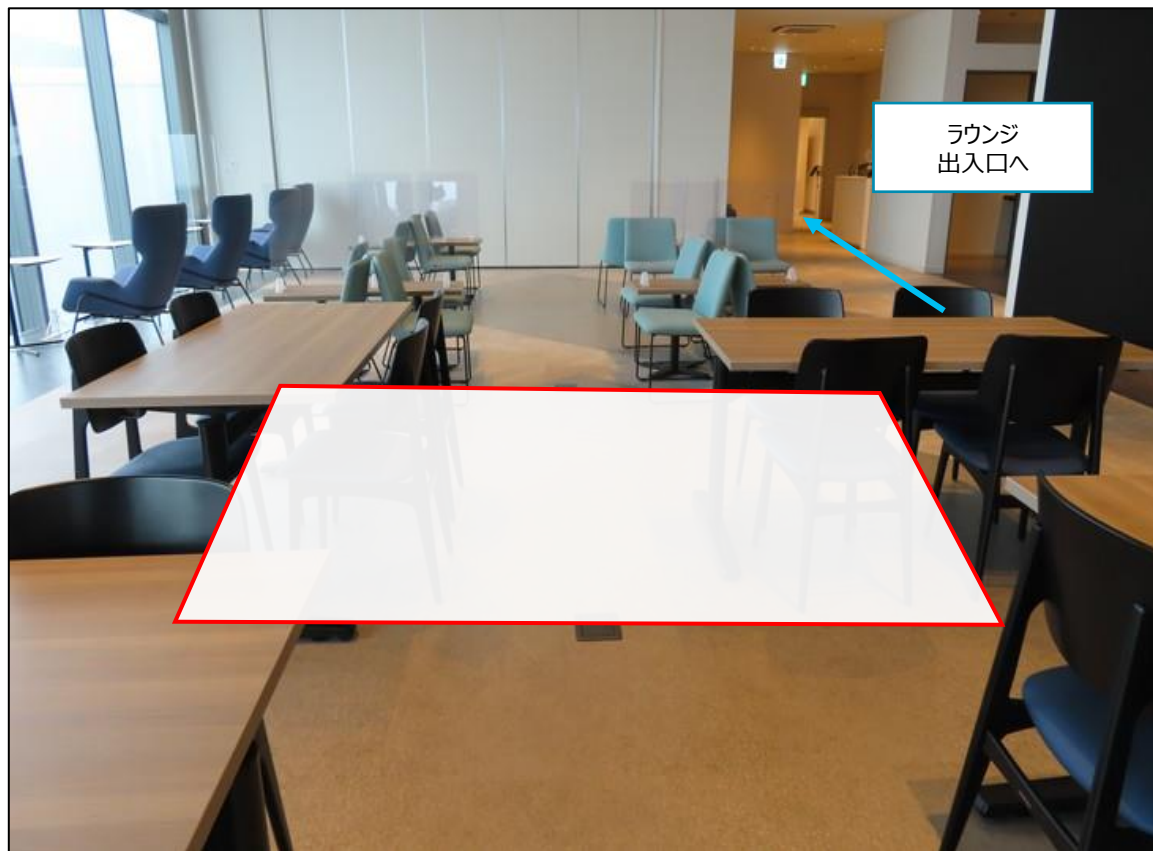

■仕様

面積	8.75㎡ (W 3,500mm×D 2,500mm)
電源	計2カ所 (4口)

ラウンジ情報

ラウンジ名称 : Lounge KANSAI
場所 : 第1ターミナルビル3階 国内線
オープン時間 : 5:30～JAL/ANA最終便出発時刻まで
【ラウンジ利用者】
利用者属性 : JAL・ANAのステータスカードをお持ちの旅客
利用者数 : 年間約17万人 (想定)
特徴 : 40代～50代の男性が約8割を占め、
その多くがビジネス旅客



10.ES-303 (国内ゲートエリア)

プロモーションスペース位置図

2022年10月26日より供用開始となった第1ターミナルビル国内線エリアのLounge KANSAI内のプロモーションスペースです。JAL・ANAのステータスカードをお持ちの旅客へ訴求できます。一般の旅客の利用はできません。

ラウンジ内でプロモーションスペースを設置します。スタッフの配置はできませんが、商品展示や企業PR等にご活用いただけます。

■ラウンジ内

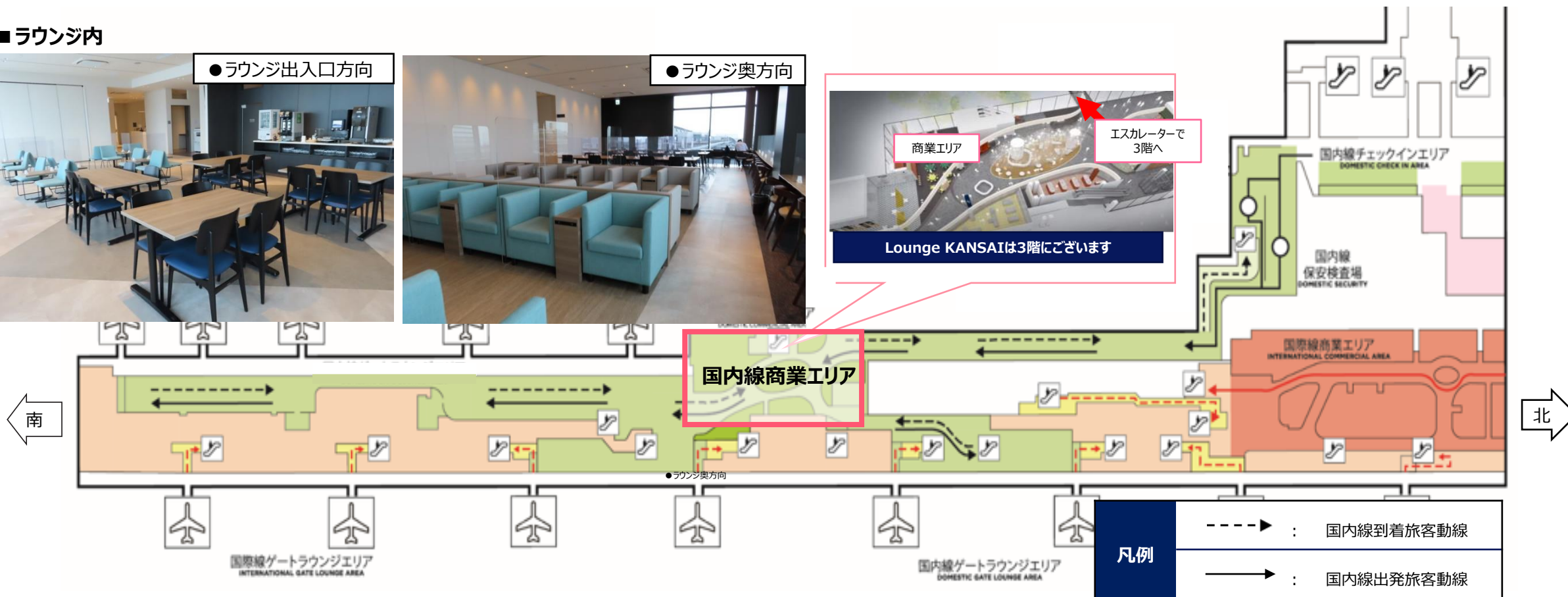

10.ES-303 (国内ゲートエリア)

使用可能エリア (パターンA)

スペース拡大図

・電源個数：合計2カ所ご使用いただけます。

(① ② =電源設置箇所)

・電源口数：1カ所につき2口

・電気容量：1カ所あたり15A。但し2カ所使用する場合は2カ所合計20A未満

 = プロモーションスペース

※条件は今後変更になる可能性がございます。

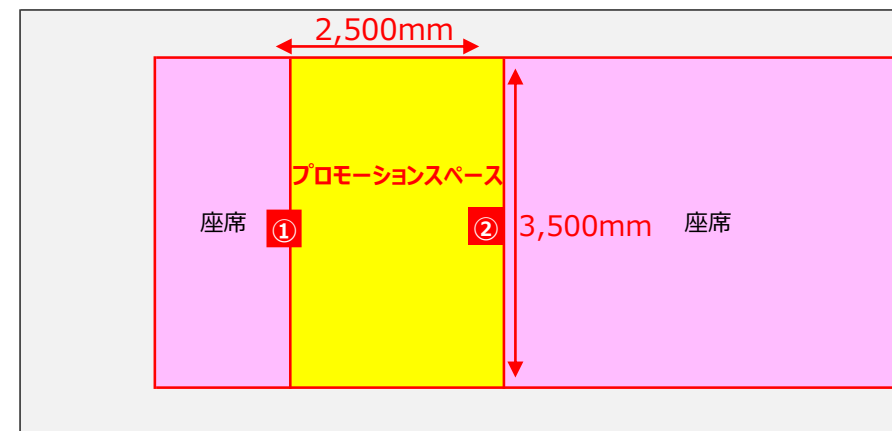

第1ターミナルビル 国内線 3階 Lounge KANSAILレイアウト

← : 動線

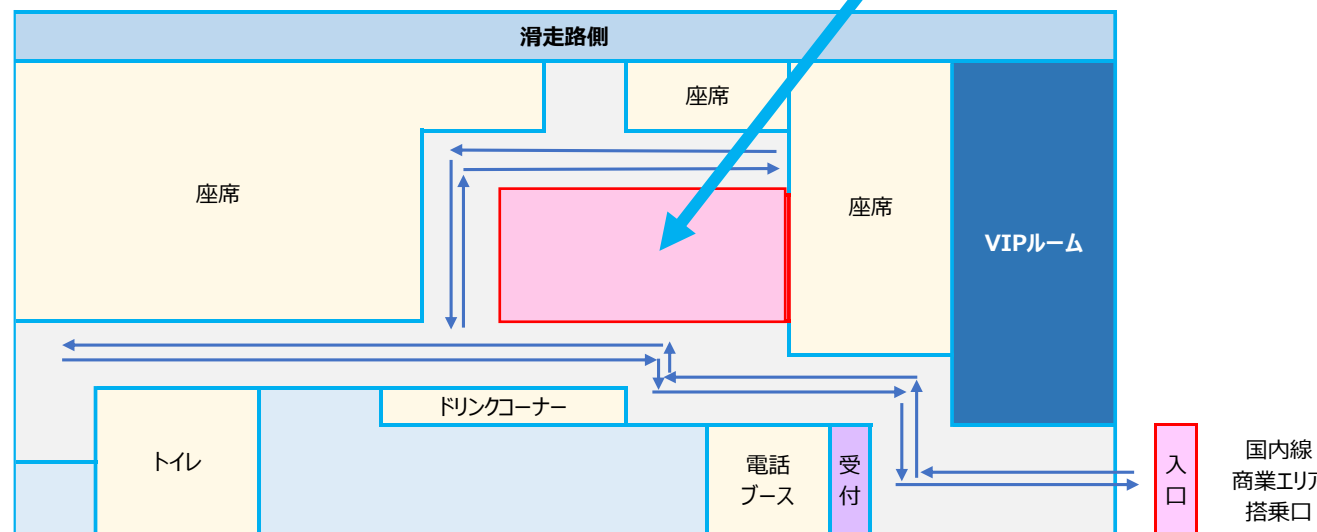

一般ラウンジ：140席
VIP ROOM：6席
合計：146席

10.ES-303 (国内ゲートエリア)

使用可能エリア (パターンB)

スペース拡大図

・電源個数：合計2カ所ご使用いただけます。

(① ② =電源設置箇所)

・電源口数：1カ所につき2口

・電気容量：1カ所あたり15A。但し2カ所使用する場合は2カ所合計20A未満

 = プロモーションスペース

※条件は今後変更になる可能性があります。

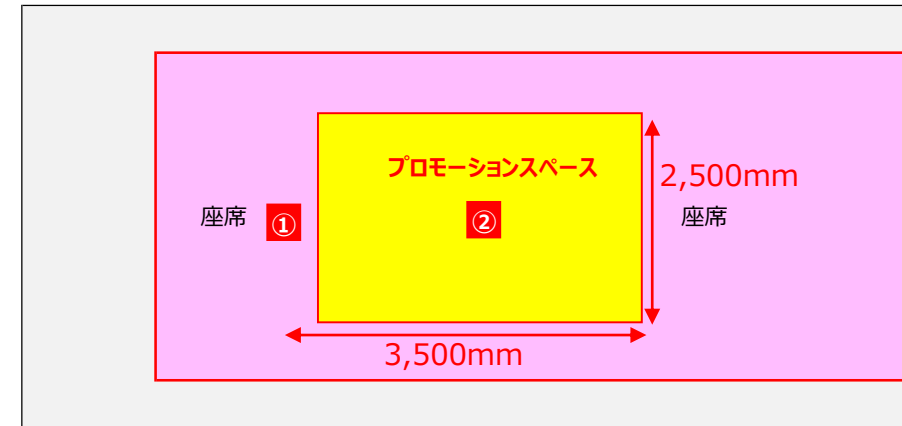

第1ターミナルビル 国内線 3階 Lounge KANSAILレイアウト

← : 動線

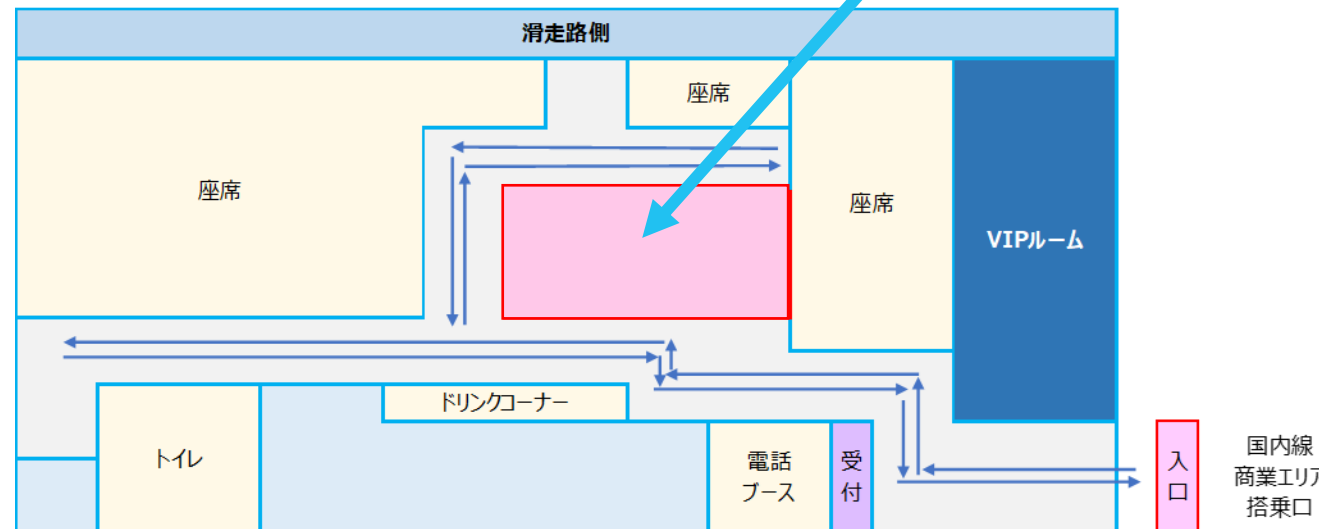

一般ラウンジ：140席
VIP ROOM：6席
合計：146席

国内線
商業エリア
搭乗口

11.M418 (出国エリア)

※金額は全て税別です

#	プロモーションスペース名	開催場所	規格 (サイズ)	1日あたり スペース利用料	備考
11	M418	第1ターミナルビル4階 出国エリア 南側	8㎡	100,000円	<ul style="list-style-type: none"> 1回の申込につき、最短利用日数を5日間とさせていただきます。 長期間のご利用を希望される場合はご相談ください。 案内サインが設置物で隠れる場合は、プロモーションスペース内にサインを掲出していただきます。

◀南側 M418

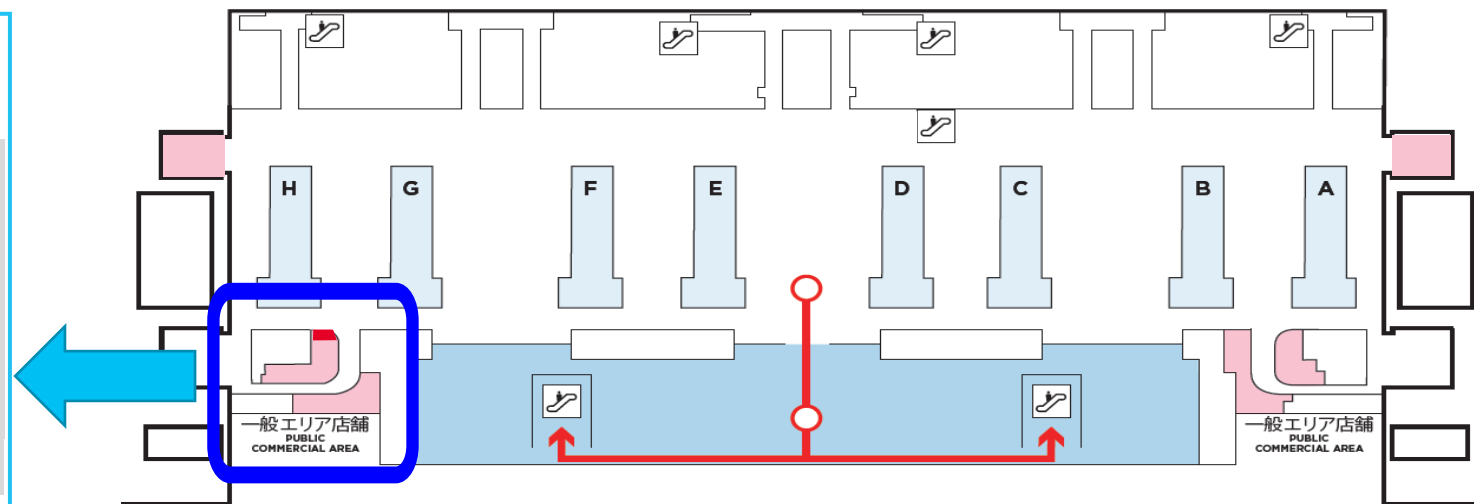
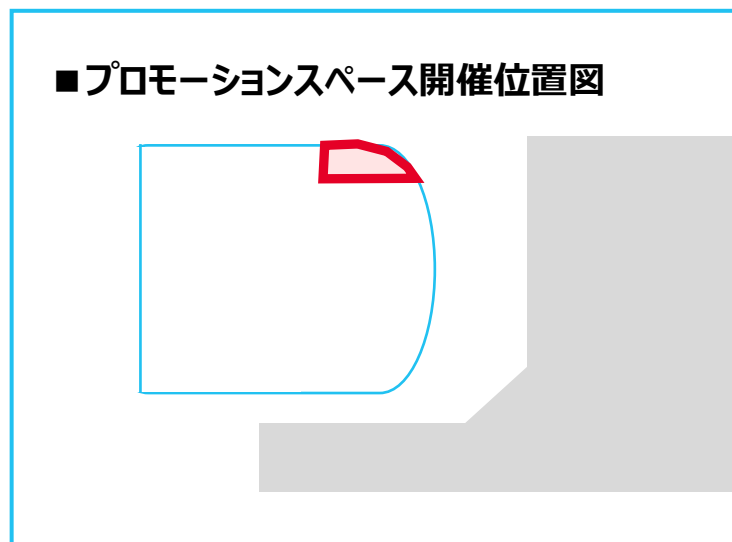

11.M418 (出国エリア)

Image

…プロモーションスペース



■仕様

面積	8㎡ ※リースラインから900mmの範囲内は 高さ1,100mmまでの設置制限あり
電源	別途要相談
備考	天井面より600mm以内は難燃処理を施してください。

※規格等は今後変更になる可能性があります。

11.M418 (出国エリア)

プロモーションスペース位置図

【フロア別 国際線出発動線】

国際線出発フロア 保安検査場	4F
国際線出国審査場	3F
国際線商業エリア	2F

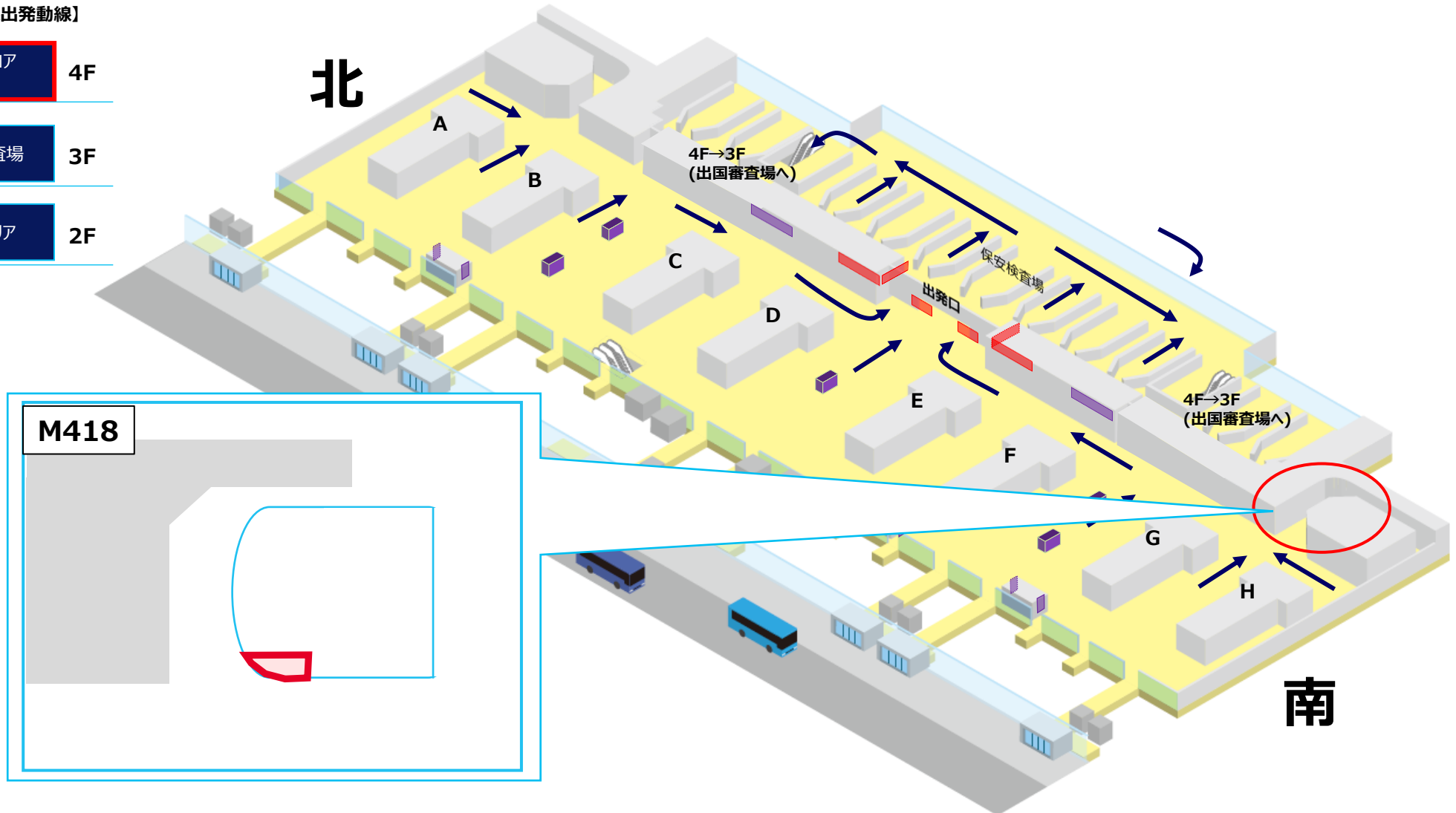

12.M419 (出国エリア)

※金額は全て税別です

#	プロモーションスペース名	開催場所	規格 (サイズ)	1日あたり スペース利用料	備考
12	M419	第1ターミナルビル4階 出国エリア 北側	8㎡	100,000円	<ul style="list-style-type: none"> 1回の申込につき、最短利用日数を5日間とさせていただきます。長期間のご利用を希望される場合はご相談ください。 案内サインが設置物で隠れる場合は、プロモーションスペース内にサインを掲出していただきます。

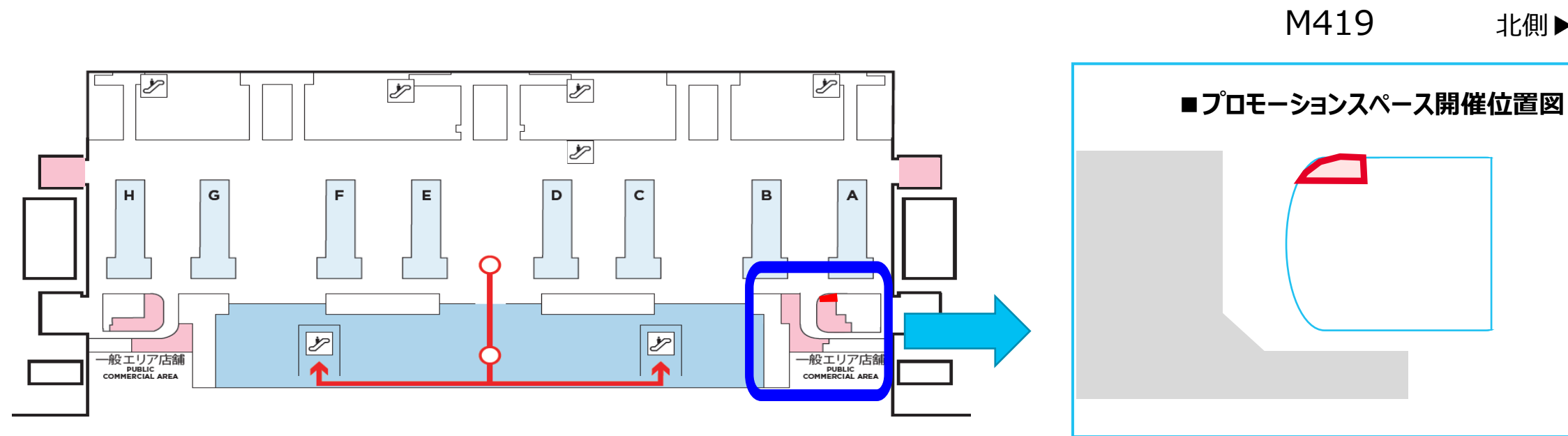

12.M419 (出国エリア)

Image

…プロモーションスペース



■仕様

面積	8㎡ ※リースラインから900mmの範囲内は 高さ1,100mmまでの設置制限あり
電源	別途要相談
備考	天井面より600mm以内は難燃処理を施してください。

※規格等は今後変更になる可能性があります。

12.M419 (出国エリア)

【フロア別 国際線出発動線】

- 国際線出発フロア
保安検査場 4F
- 国際線出国審査場 3F
- 国際線商業エリア 2F

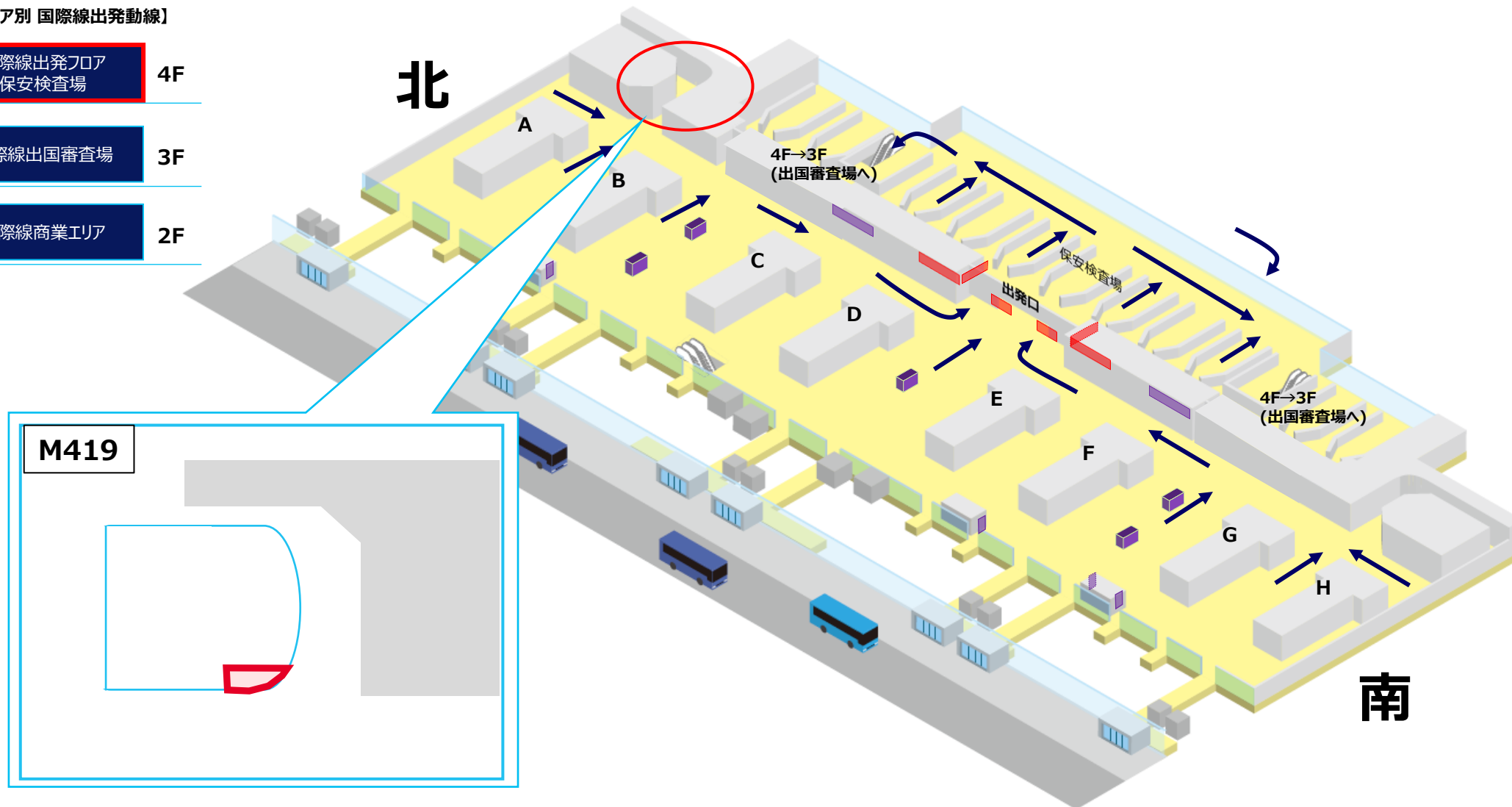

13.T2-ES-2（関西空港第2ターミナルビル）

※金額は全て税別です

#	プロモーションスペース名	開催場所	規格 (サイズ)	1日あたり スペース利用料	備考
13	T2-ES-2	関西空港 第2ターミナルビル 国内線 パブリックエリア	10㎡	50,000円	<ul style="list-style-type: none"> 1回の申込につき、最短利用日数を5日間とさせていただきます。なお、長期間のご利用を希望される場合はご相談ください。 開催にあたり、航空会社等との調整が必要になります。 関西国際空港第1ターミナルビルのリノベーション工事により、プロモーションスペースをご利用いただけない場合がございます。詳細はお問い合わせください。

■プロモーションスペース開催位置図

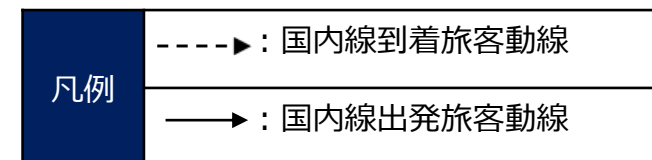
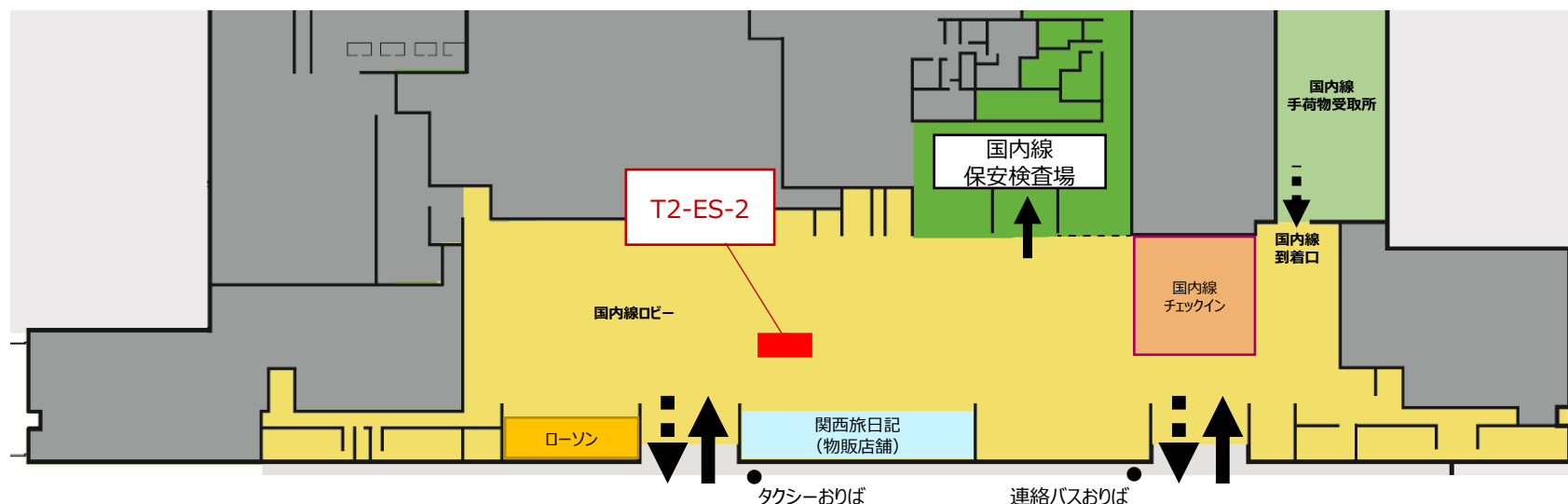

13.T2-ES-2 (関西空港第2ターミナルビル)

…利用可能スペース



電源

なし

■実施事例 (観光PR)



■実施事例 (カード入会PR)



大阪国際空港 プロモーションスペース

※金額は全て税別です

#	プロモーションスペース名称	開催場所	面積(m ²)	スペース利用料	備考
1	上島珈琲店前	北ターミナル2階 上島珈琲店前	①4.375 ②35	～ 5m ² : 100,000円/日 ～20m ² : 200,000円/日 ～40m ² : 300,000円/日	<ul style="list-style-type: none"> スペース利用料に電気料を含みます。 1回の申込につき、最短利用日数を5日間とさせていただきます。なお、長期間のご利用を希望される場合はご相談ください。 スペース利用料とは別に、搬入・搬出・レイアウト変更それぞれ1回毎に立会費を申し受けます。 土日祝、特別指定日でのご利用に際して、スペース利用料・立会費には割増料金が適用されます。詳細P.58-59をご確認ください。 プロモーション内容により、警備費・清掃費が必要な場合は、お支払いが必要となります。
2	ANAチェックインカウンター前	南ターミナル1階 ANAチェックインカウンター前	27	100,000円/日	
3	車両展示スペース	中央ブロック1階 Massa前	79.38	150,000円/日	

■大阪国際空港 プロモーションスペース開催場所

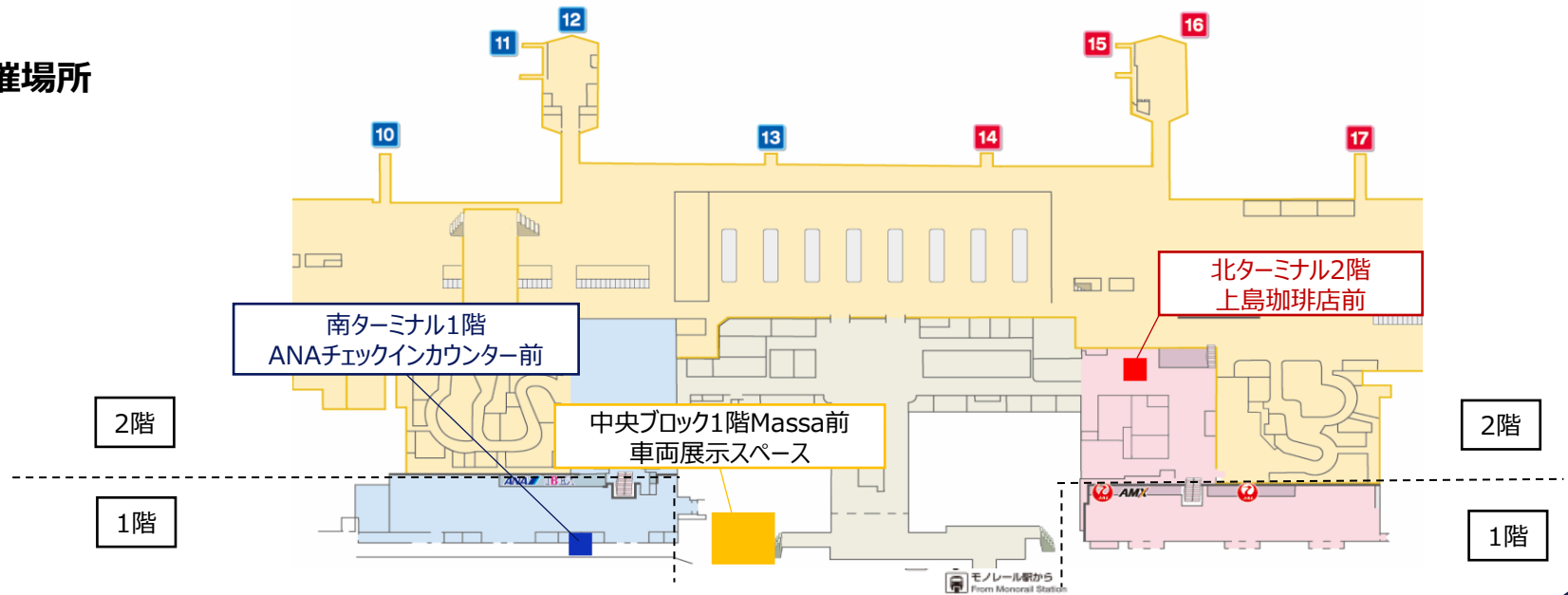

1.上島珈琲店前

※金額は全て税別です

#	プロモーションスペース名	開催場所	規格 (サイズ)	1日あたり スペース利用料
1	上島珈琲店前	北ターミナル2階 上島珈琲店前	①4.375㎡ ②35㎡	～ 5㎡ : 100,000円 ～ 20㎡ : 200,000円 ～ 40㎡ : 300,000円

プロモーションスペース開催位置図

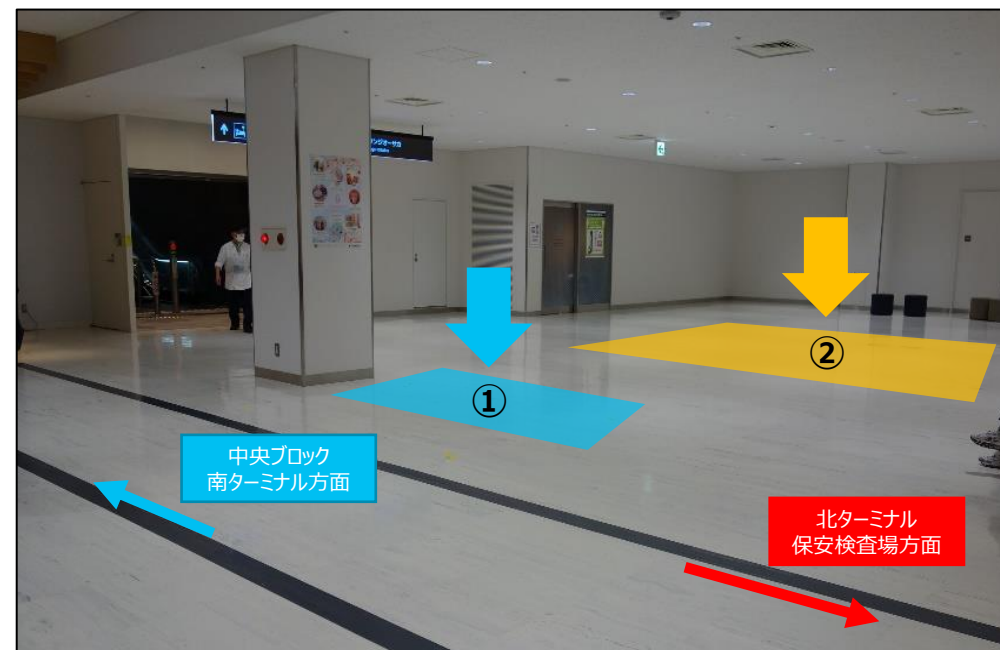
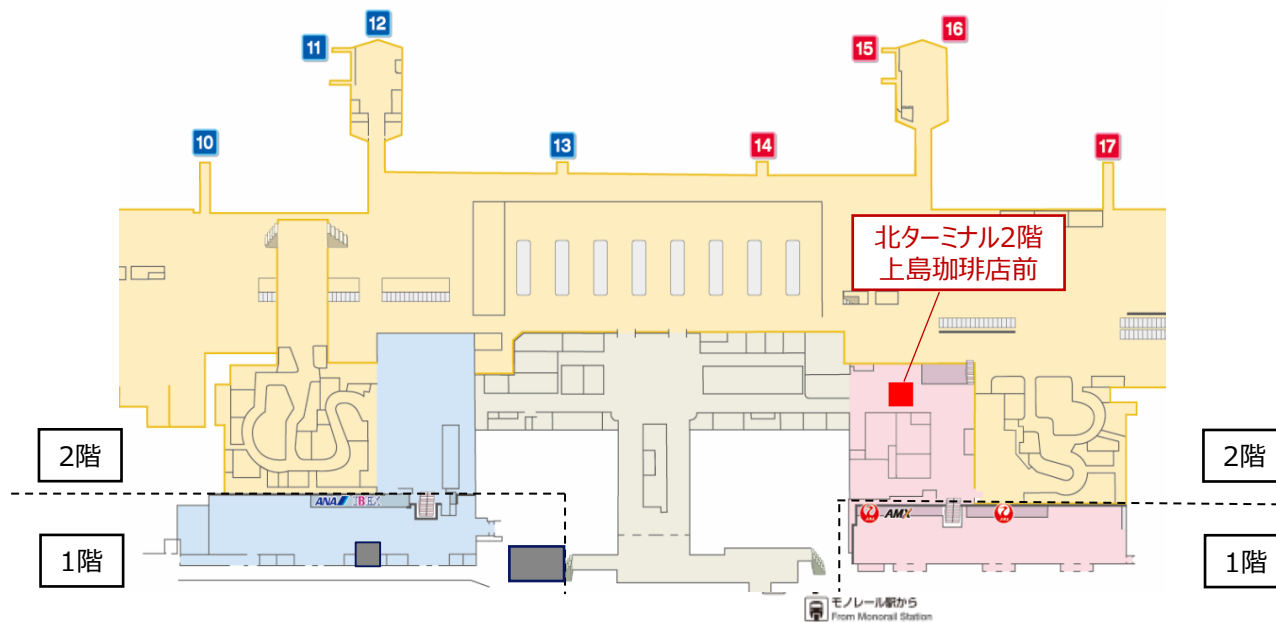

1.上島珈琲店前

プロモーションスペース位置図①

■ : プロモーションスペース①

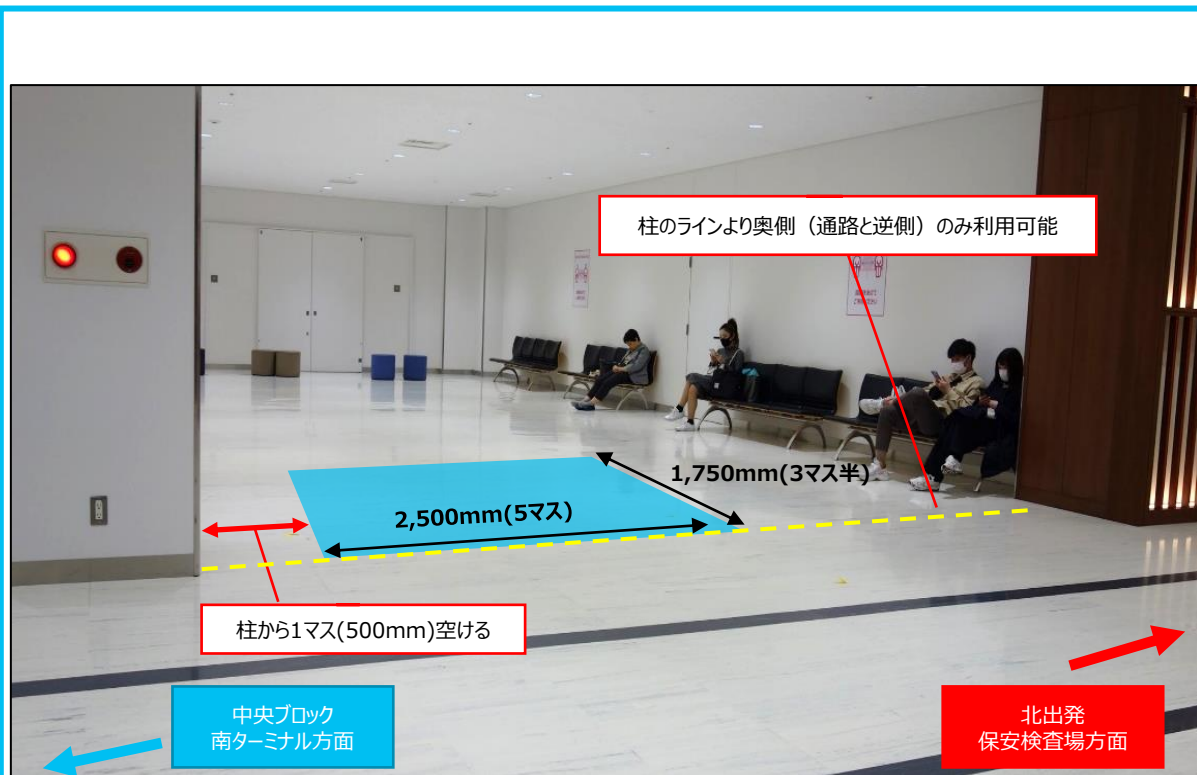

サイズ	横 : 2,500mm以内 奥行 : 1,750mm以内
-----	---------------------------------

■仕様

規格 (サイズ)	① : 4.375㎡以内 (W 2,500mm×D 1,750mm) ② : 35㎡以内 (W 5,000mm×D 7,000mm)
電源	計2カ所 (4口) 【容量】合計15A

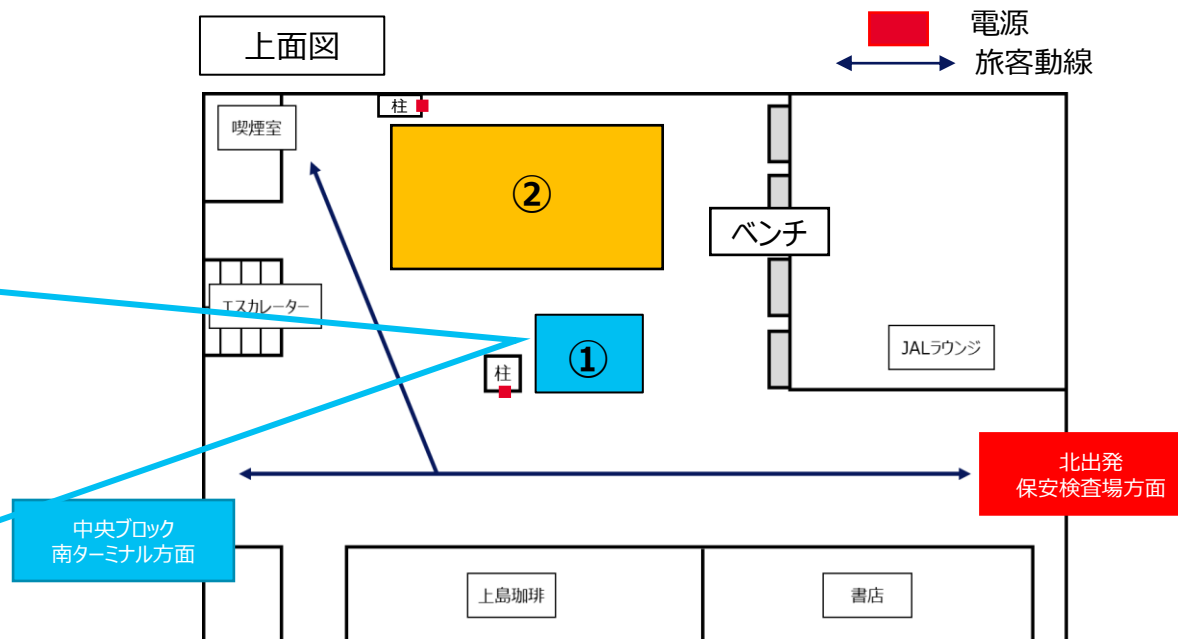

1.上島珈琲店前

プロモーションスペース位置図②

■ : プロモーションスペース②



サイズ	横 : 5,000mm以内 奥行 : 7,000mm以内
-----	---------------------------------

■仕様

規格 (サイズ)	① : 4.375㎡以内 (W 2,500mm×D 1,750mm) ② : 35㎡以内 (W 5,000mm×D 7,000mm)
電源	計2カ所 (4口) 【容量】合計15A

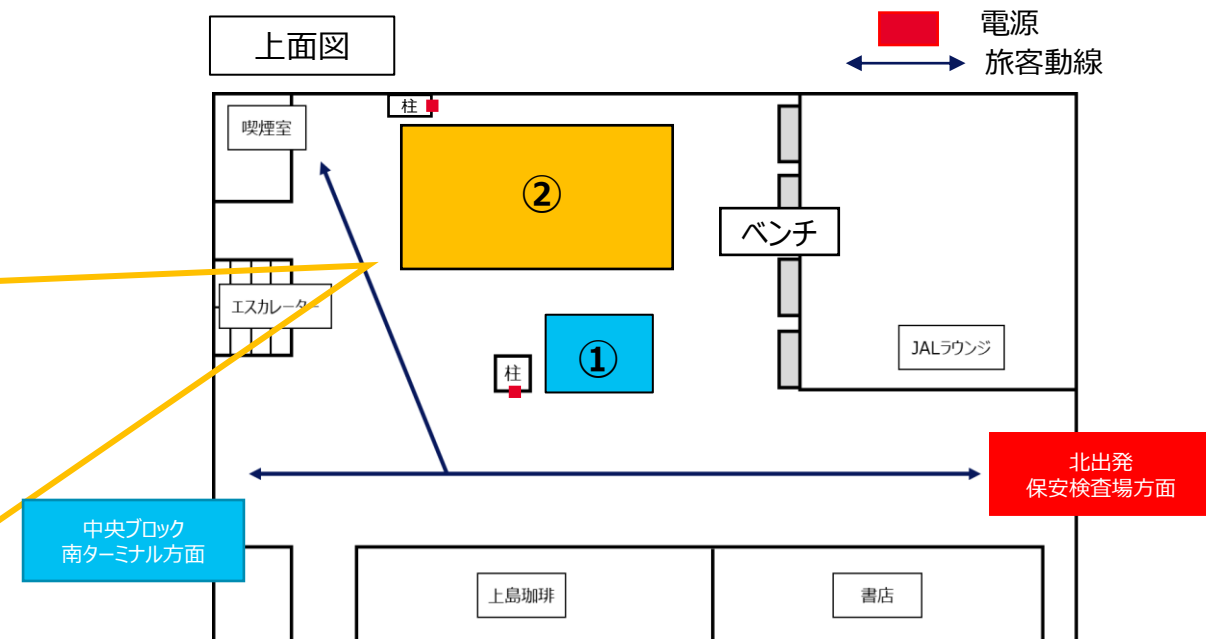

1.上島珈琲店前

プロモーションスペース全体位置図

大阪国際空港 北ターミナル2階

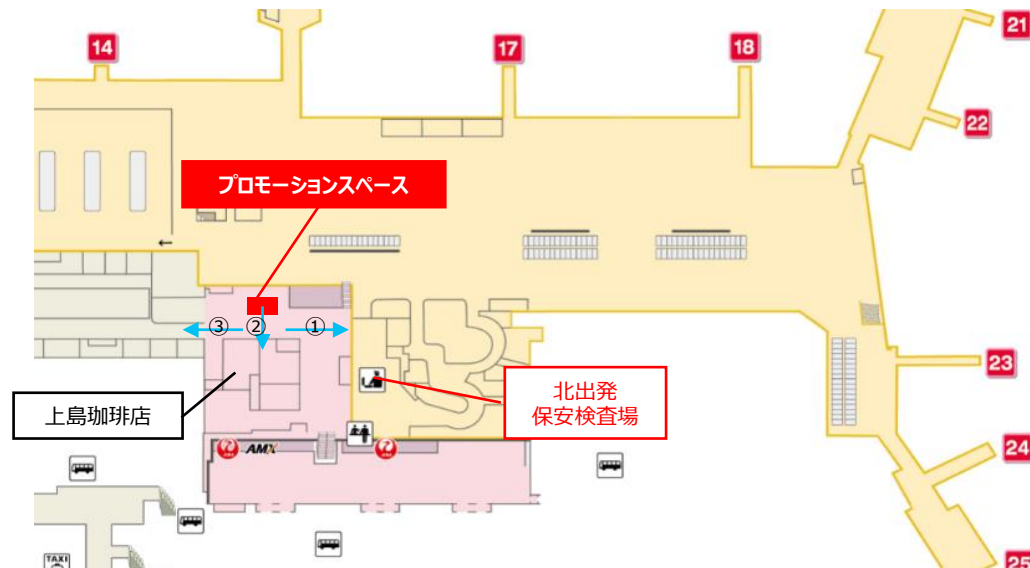

①プロモーションスペースから見た北出発保安検査



②プロモーションスペースから見た上島珈琲側



③プロモーションスペースから見た中央ブロック



1.上島珈琲店前

■プロモーションスペースの特徴

北ターミナル2階JAL上級クラス会員専用のチェックインカウンター横のプロモーションスペースで、中央ブロックより北保安検査場（JAL側）に向かう旅客動線上に位置しています。

周辺にはカフェや物販店舗があり、3階へ向かう旅客の動線近くのため、人通りの絶えないエリアです。

最小4.375㎡から最大40㎡まで、展開サイズに応じたスペース利用料となっております。

■クライアントの展開内容

人通りの多いエリアである特徴を生かした、試飲・試食*、就航先の自治体による特産品紹介イベントが実施されています。*コロナ感染状況により実施できない場合があります。

■実施事例



●アンケート調査

資産運用に関するアンケート調査



●物産展

※販売行為はできませんので、ご注意ください。

2.ANAチェックインカウンター前

※金額は全て税別です

#	プロモーションスペース名	開催場所	規格 (サイズ)	1日あたり スペース利用料
2	ANAチェックインカウンター前	南ターミナル1階 ANAチェックインカウンター前	27㎡	100,000円

プロモーションスペース開催位置図

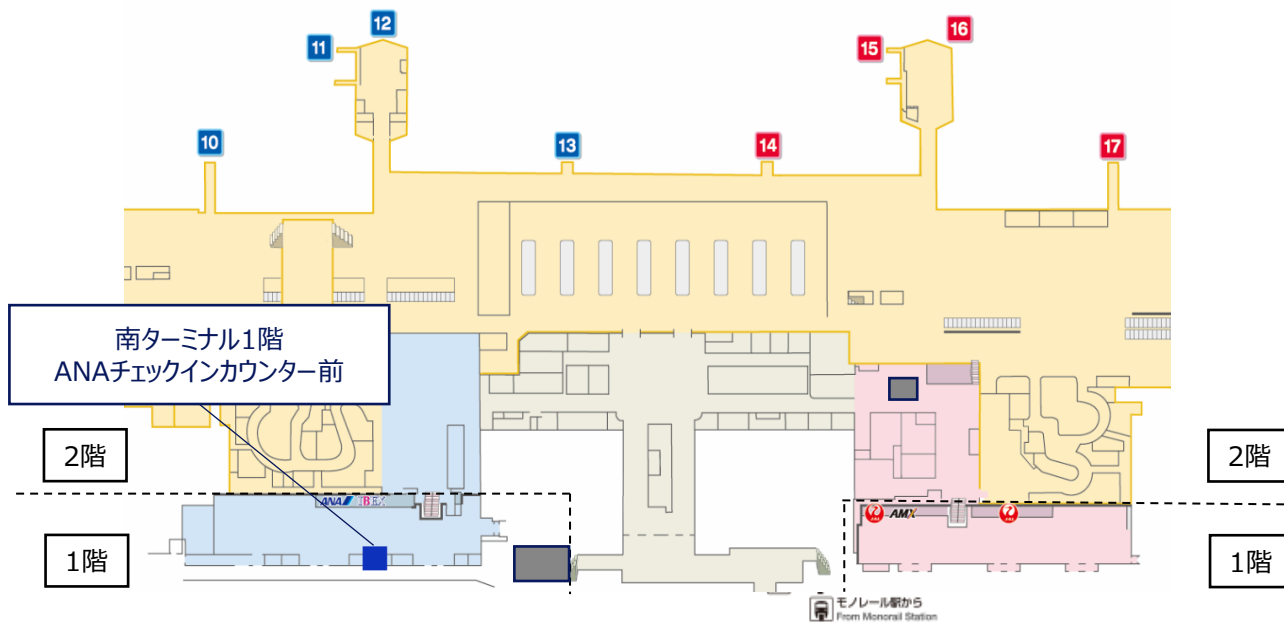

内装工事を実施する場合は、空港会社の各審査が必要です

2.ANAチェックインカウンター前

プロモーションスペース全体位置図

大阪国際空港 南ターミナル1階

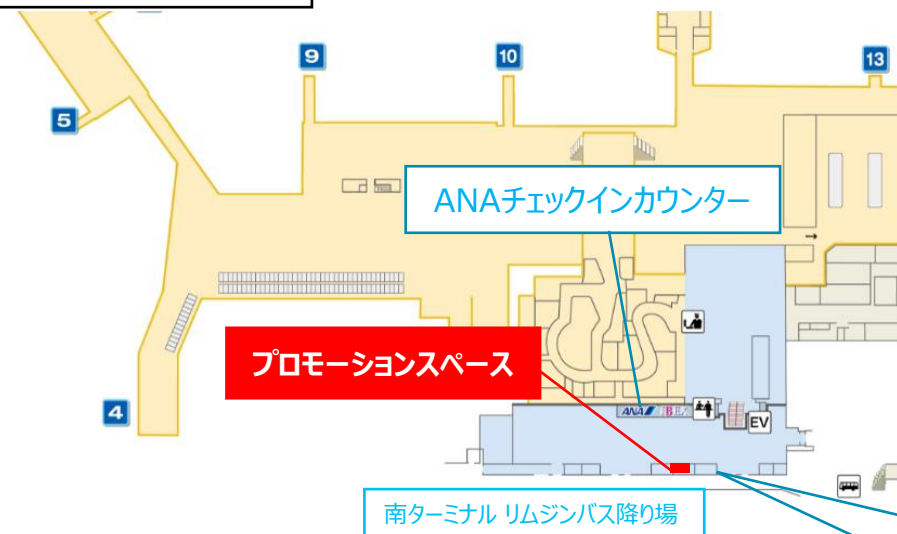

■仕様

規格 (サイズ)	27㎡ (W 7,200mm×H 2,400mm×D 3,600mm)
電源	計2カ所 (4口) 【容量】合計15A

上面図

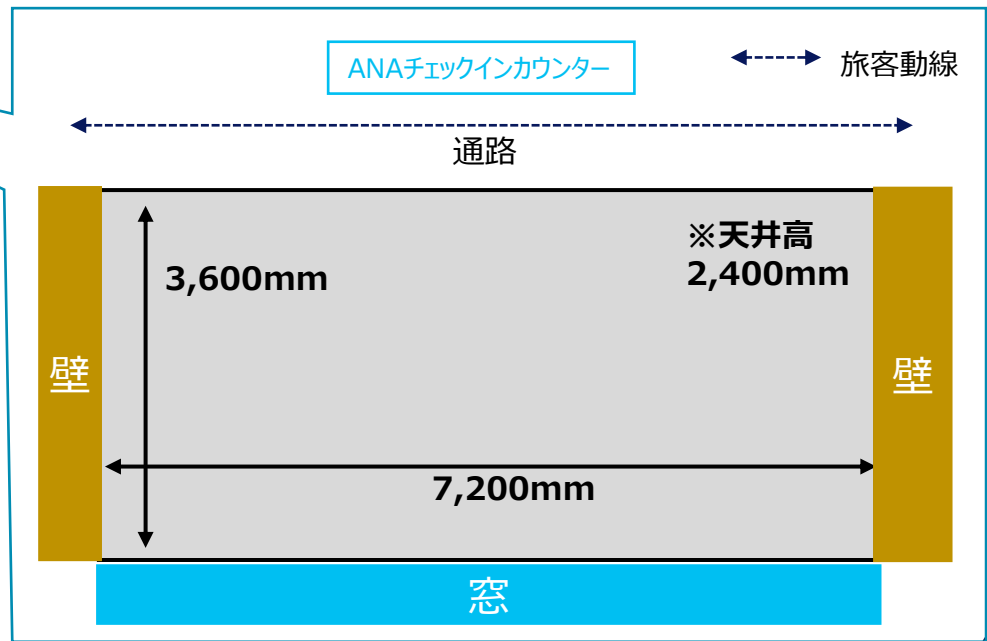

2.ANAチェックインカウンター前

■ プロモーションスペースの特徴

南ターミナル1階ANAチェックインカウンター前のプロモーションスペースで、リムジンバスで伊丹空港へ到着したANA旅客が2階の保安検査場（ANA側）に向かう旅客動線上に位置しています。
弊社が指定する制限をクリアすれば、27㎡の区画を自由にご活用いただけます。

■ クライアントの展開内容

展示品を配列した上で、内装を整えた完成度の高いプロモーションを展開される傾向にあります。

■ 実施事例



● アイヌ文化財団

アイヌの工芸品や写真集を展示し、アイヌ文化を伝える

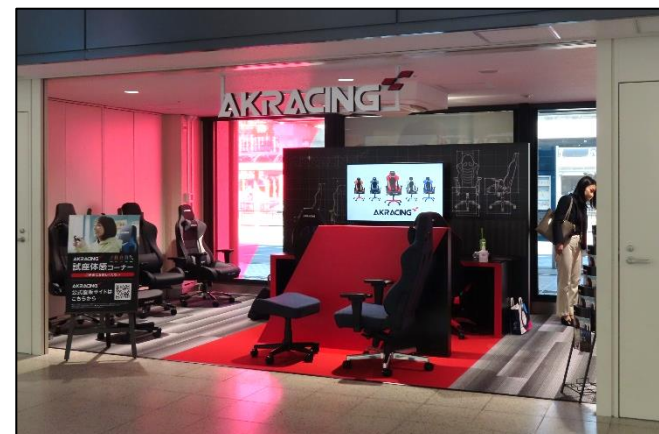

● 自社製品の展示

新商品を展示し、認知向上・販売促進に活用いただけます

※販売行為はできませんので、ご注意ください。

3. 車両展示スペース

※金額は全て税別です

#	プロモーションスペース名	開催場所	規格 (サイズ)	1日あたり スペース利用料
3	車両展示スペース	中央ブロック1階 Massa前	79.38㎡	150,000円

プロモーションスペース開催位置図

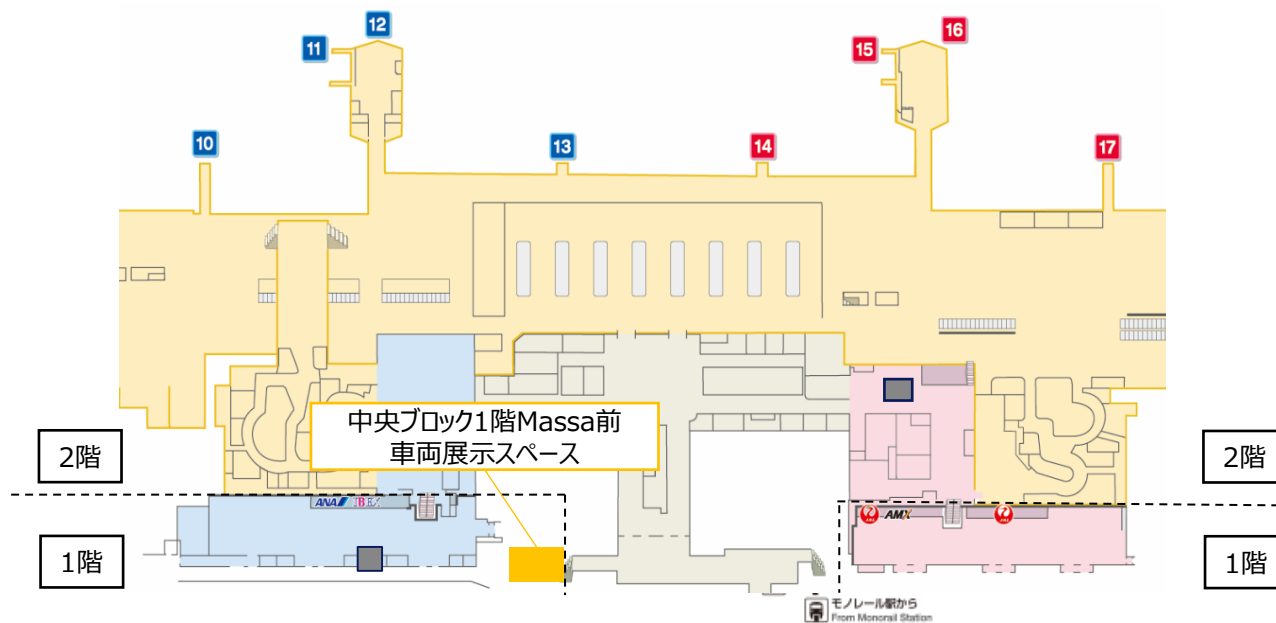

3. 車両展示スペース

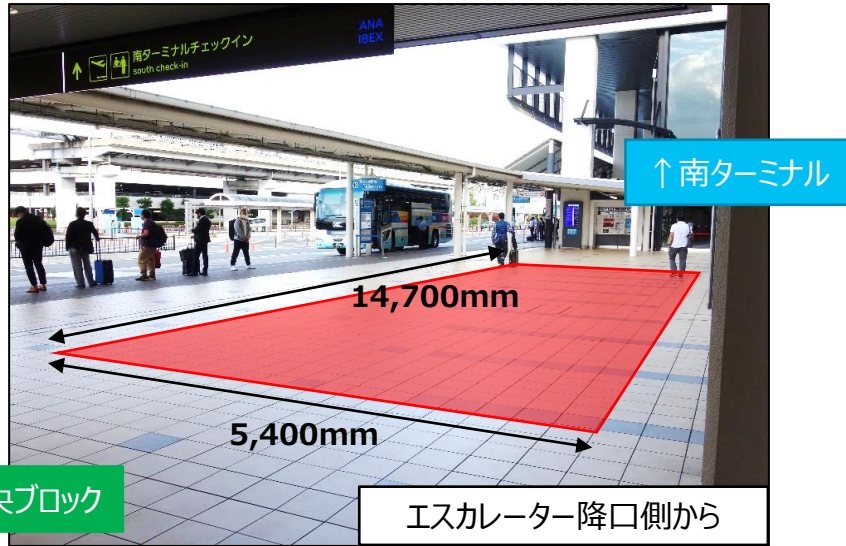

■仕様

規格 (サイズ)	79.38㎡ (W 14,700mm×D 5,400mm)
電源	なし
その他	<ul style="list-style-type: none">• 展示スペースには屋根がありません。• 搬入口の高さ制限は3.1mです。• 車両毀損等について、一切の責任を負いかねます。• 車両搬入搬出時には養生が必要となります。• 空港施設を破損した場合は、弁償いただくこととなります。

3. 車両展示スペース

プロモーションスペース位置図

大阪国際空港ターミナルビル 全景図

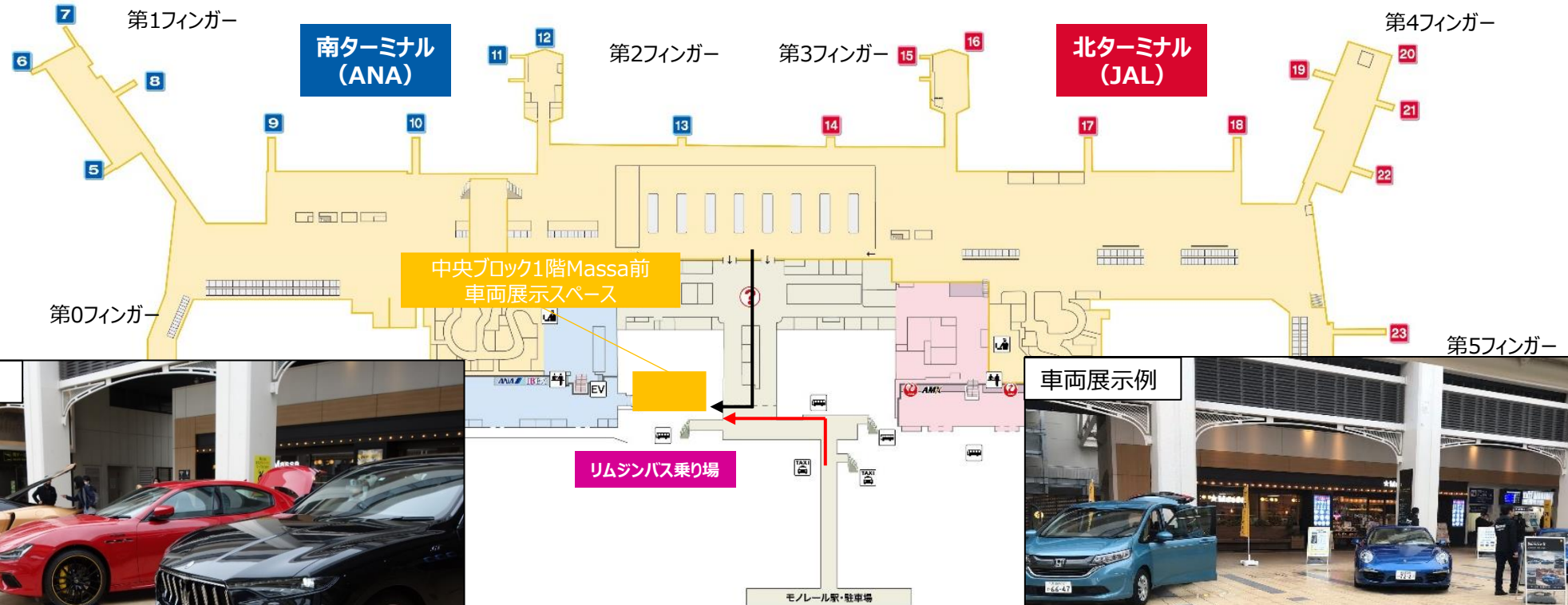
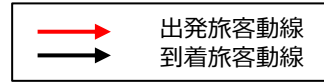

神戸空港 プロモーションスペース

※金額は全て税別です

#	プロモーションスペース名	開催場所	規格 (サイズ)	1日あたり スペース利用料	備考
1	チェックインロビー	2階 チェックインロビー スカイマーク チェックインカウンター前	6㎡	33,000円	・ 次ページ以降の注意事項も合わせてご確認ください。

プロモーションスペース開催位置図



■プロモーションスペース周辺状況



チェックインロビー

■ : プロモーションスペース



■仕様

規格 (サイズ)	2カ所合計6㎡ (①+②) ① : 1.8㎡ (W 1,500mm×D 1,200mm) ② : 4.2㎡ (W 3,500mm×D 1,200mm)
電源	1カ所 (1,500W)

■備考

- 1回の申込につき、最短利用日数を5日間とさせていただきます。
なお、長期間のご利用を希望される場合はご相談ください。
- スペース利用料に電気料を含みます。
- スペース利用料とは別に、搬入・搬出・レイアウト変更それぞれ1回毎に立会費を申し受けます。
- 土日祝、特別指定日でのご利用に際して、スペース利用料・立会費には割増料金が適用されます。詳細はP.58-59をご確認ください。
- プロモーション内容により、警備費・清掃費が必要な場合はお支払いが必要となります。
- プロモーションスペースを連日ご利用の場合、利用していない時間帯は全ての設置物を指定の保管スペースへ移動いただきます。

※ 初回は最長1週間までのご利用となります。



プロモーションスペース利用に関するご案内



関西国際空港（関西空港）・大阪国際空港（伊丹空港）・神戸空港のプロモーションスペースご利用に際して、利用料金、申込手続きや注意事項などを記載しております。

プロモーションスペース利用規約とともに必ずご確認ください・ご了承の上、お申込みいただきますようお願い申し上げます。

目次

1. プロモーションスペースのご利用について

- ・ご利用手続きの流れ
- ・お申込み方法
 - (A) 企画書のご提出について
 - (B) 申込書のご提出について
- ・事前打ち合わせ
- ・ご利用日数
- ・スペース利用料金
- ・スペース利用料金以外の料金
- ・料金のお支払い
- ・料金の払い戻し
- ・プロモーションの中止

2. プロモーション内容 審査基準

3. プロモーションスペースご利用時の注意事項

- ・防火管理業務
- ・災害時、緊急時の対応
- ・免責及び損害賠償
- ・原状回復
- ・その他

4. 航空保安

5. プロモーションスタッフへのお願い

- ・トイレ・喫煙所について
- ・休憩について
- ・プロモーション中の身だしなみについて

1. プロモーションスペースのご利用について

■ご利用手続きの流れ

以下の手続きに沿ってお申し込みいただきます。（赤枠箇所のご対応をお願い致します。）お時間に余裕を持ってお申し込みください。プロモーションスペースをスムーズにご利用いただけるよう、ご協力をお願い申し上げます。

スケジュール（目安）

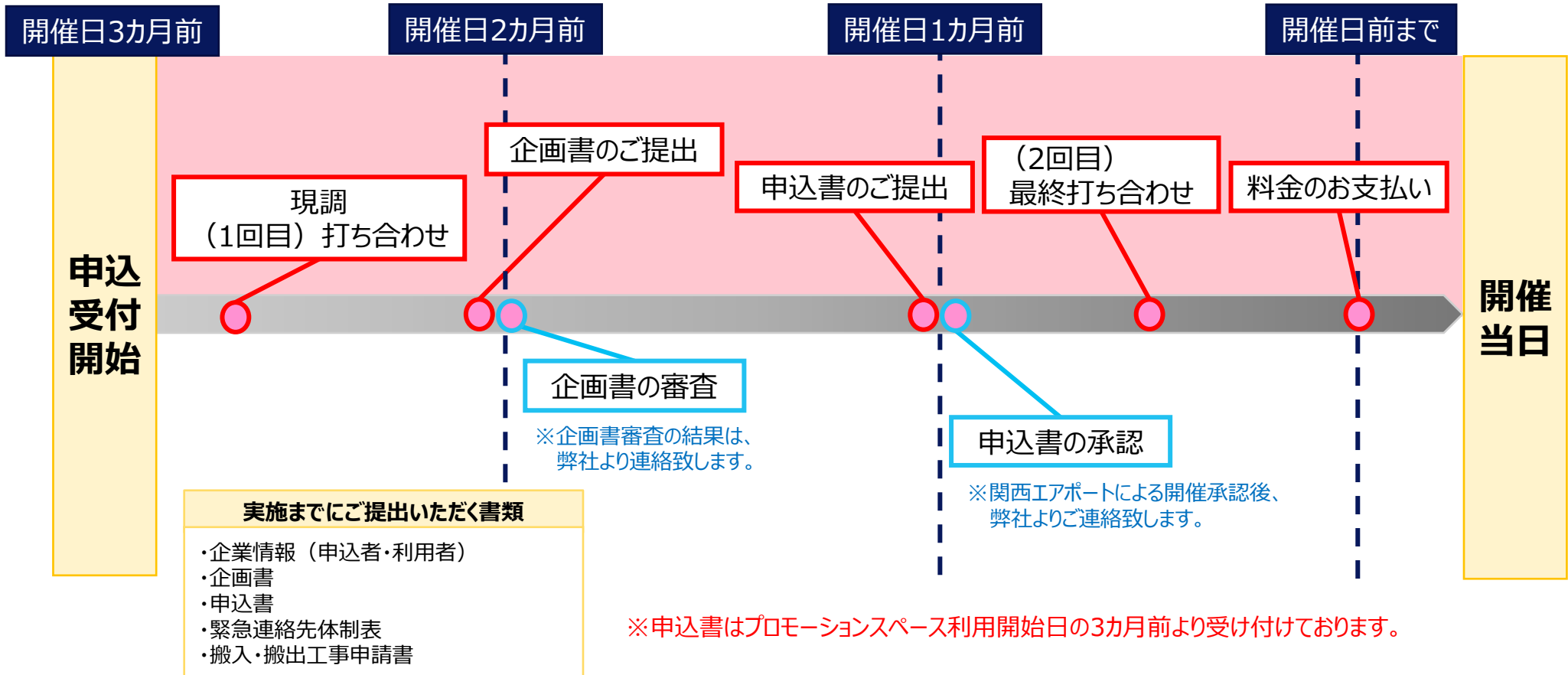

■お申込み方法

(A) 企画書のご提出について

- プロモーションスペースのご利用をお申込みいただく前に、弊社、関西エアポート株式会社及び関西エアポート神戸株式会社（以下、関西エアポート）他関係機関による企画書の審査がございます。企画書の様式は問いませんが、以下の点を企画書へ明記ください。ご希望であれば、企画書（フォーマット）をお渡し致します。企画書の内容が、「2. プロモーション内容 審査基準」に該当しないようにご注意ください。

- ①実施概要（後述の注意事項に反する内容を含まないことが必須です）、②展示レイアウト、③什器（持ち込む備品等のサイズ・素材）、
- ④（サンプリングを行う場合）配布物のサンプル、⑤（設置物を設置する場合）設置物の重量、⑥旅客への安全対策、
- ⑦（持ち込む備品等の）搬入搬出時の養生、⑧（電気を使用する場合）電気容量

- 企画書はプロモーションスペースご利用の2カ月前までに弊社へPDFもしくは、郵送でご提出ください。
- ご提出いただいた企画内容により、プロモーションスペースをご利用いただけない場合がございます。
- 審査結果は、弊社より連絡致します。企画内容により、審査にお時間を頂戴する場合がございます。
- 企画書の承認後、企画内容を変更される場合、企画書を再提出いただき、改めて審査致します。
- 企画書の承認後、関西エアポートの判断により企画書の内容を変更していただく場合がございます。
その場合、3営業日以内に変更内容を反映し、再度関西エアポートへ提出していただくようお願い致します。

<企画書・申込書提出先>

関西エアポートリテールサービス株式会社
サービス事業部 広告事業グループ
住所：549-0001 大阪府泉佐野市泉州空港北1番地
電話：072-455-2909
e-mail: kix.ad-eventspace@rs.kansai-airports.co.jp

(B) 申込書（プロモーションスペース利用申込書）のご提出について

- 申込書はプロモーションスペース利用開始日の3カ月前より受け付けております。
- 企画書の承認後からプロモーションスペースご利用日（土日・祝日の場合は、直前の平日）の1カ月前までに申込書をご提出ください。
- 関西エアポートによる開催承認後、弊社よりご連絡致します。弊社からの利用申込書の返信をもって、予約完了と致します。
- お申込みが重複した場合、お申込み順の決定優先と致します。
- 申込書提出後のキャンセルは、料金の100%をキャンセル料として頂戴します。

（個人情報の取り扱いについて）

お預かりした個人情報につきましては、プロモーションスペースの運営管理に関わる業務を目的に利用するもので、この目的以外に利用することはありません。

■ 事前打ち合わせ

- ① プロモーションスペース・仕器の搬入搬出経路をご確認いただくために、現地にお越しいただき、1回目打ち合わせをお願い致します。
 - ② 搬入搬出の流れ・当日のスケジュールを確認するにあたり、企画書承認後～開催日の14日前までに2回目最終打ち合わせをお願い致します。
- ※ 現地での打ち合わせが難しい場合、オンラインでも可能です。別途ご相談ください。

■ ご利用日数

- ・ 1日単位でお申しいただけますが、1回のお申込につき最短利用日数は5日間、最長利用日数は1カ月間とさせていただきます。
- ・ 仮予約は受付しておりません。決定優先の為、ご希望の期間・日数でご利用いただけない場合がございます。

■ スペース利用料金

- ・ プロモーションスペース毎でスペース利用料金は異なります。詳細は、各プロモーションスペースのご案内資料をご確認ください。
- ・ 土日祝・特別指定日でのご利用に関しては以下の割増料金が適用されます。

◆ 土日祝 : 利用料金×150%

◆ 特別指定日 : 利用料金×200%

- ・ GW: 4月25日～5月6日
- ・ お盆 : 8月10日～8月17日
- ・ 年末年始 : 12月28日～1月5日
- ・ 年度末・年度始 : 3月30日～4月3日

■スペース利用料金以外の料金

- ・ プロモーションスペースをご利用時、スペース利用料金以外に以下の費用をお支払いいただきます。

①立会費（搬入・搬出・レイアウト変更）

プロモーションスペース毎で立会費が異なります。

立会費	①利用スペース規格20㎡未満 【搬入】40,000円/1回 【搬出】40,000円/1回	土日祝・特別指定日でのご利用に関しては以下の割増料金が適用されます。 ◆土日祝 ①②×150% ◆特別指定日①②×200%
	②利用スペース規格20㎡以上 【搬入】80,000円/1回 【搬出】80,000円/1回	
その他	大型資材搬入・特殊扉開錠の搬入出費：20,000円/回 消防を含む所轄監督省庁への作業申請：10,000円/回	

- ・ 公共交通機関が使用できない時間帯の搬入・搬出・レイアウト変更に伴う立会が必要な場合、別途立会費を申し受けます。

※搬入・搬出・レイアウト変更時の弊社立ち会いは必須でございます。

②付随費用として、警備費及び清掃費等が必要な場合は、別途お支払いいただきます。

■ 料金のお支払い

- プロモーションスペースのご利用承認後、弊社より請求書をお送り致します。プロモーションスペースご利用開始前の指定日までに弊社指定の口座へお支払いください。
- 支払期日までにお支払いいただけなかった場合、未受領額につき遅延日数に応じ、年14.6%の割合で計算した遅延利息をお支払いいただく必要がございます。
- 振込手数料はご負担ください。

■ 料金の払い戻し

- 申込書提出後のスペース利用料金の払い戻しにつきまして、下記の通り対応致します。

①	申込者もしくは利用者側の都合によりご利用を取り消す場合	料金の払い戻しは致しかねます。 <u>スペース利用料金の100%をキャンセル料として頂戴します。</u>
②	次ページ記載の「プロモーションの中止 ⑤」 <u>以外</u> に該当する場合	
③	次ページ記載の「プロモーションの中止 ⑤」に該当する場合	未実施分の期間に対し、日割計算でスペース利用料金を返金もしくは、開催日を振替対応致します。

■プロモーションの中止

下記の場合、関西エアポートは使用承認を取り消し、プロモーションスペースの使用を中止することが出来ます。なお、プロモーションスペースの使用を中止したことで発生した申込者及び利用者等の損害は、弊社及び関西エアポートは一切の責任を負いかねます。

- ① 行政諸官庁及び法令により、プロモーションスペースの利用中止・禁止命令が出されたとき
- ② 台風、地震、津波等の天災又は感染症の流行、戦争、テロ、暴動、労働争議、社会的大変動等のその他弊社、関西エアポート及び利用者のいずれの責にも帰し得ない不可抗力により、直接的又は間接的かを問わず、プロモーションがその機能を失ったとき、又は、機能を失ったのと同等の状態になったとき
- ③ 「2. プロモーション内容 審査基準」に抵触したとき、企画書審査で承認していないプロモーションを行ったとき、そのおそれがあると弊社及び関西エアポートが判断したとき
- ④ 申込書記載事項に虚偽があったとき
- ⑤ 関西エアポートの都合により、プロモーションスペースの利用が不可能となったとき
- ⑥ プロモーションスペースご利用開始前の指定日までに料金をお支払いいただけないとき
- ⑦ 利用者に関し、違法行為、公序良俗に反する行為、その他社会的又は経済的信用を著しく失墜する事由が発生し、又は発生したことが合理的に疑われる状況となり、弊社又は関西エアポートが利用者のプロモーションスペース利用を不適切であると判断したとき
- ⑧ クレーム発生時、内容や頻度によって関西エアポートが中止を判断したとき
- ⑨ 申込書記載内容及びプロモーション利用規約に基づき弊社又は、関西エアポートが付した条件に反したとき、又は反することが明白となったとき

2. プロモーション内容 審査基準

以下に該当する場合、プロモーションスペースをご利用いただけません。

- ・法令により禁止されているもの
- ・公の秩序又は善良の風俗に反するもの
- ・風致又は美観を損なうもの
- ・虚偽又は誇大な表現であるもの
- ・旅客公衆に危惧不快の念を与えるもの
- ・政治的、宗教的又は思想的意図のあるもの
- ・設備上危険を生ずるおそれのあるもの
- ・建物又は付属設備もしくは、備品を損傷・汚損するもの、又はその恐れがあるもの
- ・マイク、鳴り物の使用等により、館内アナウンスを妨げるもの
- ・新型コロナウイルス等の感染予防策が国・地方自治体のガイドラインの基準を満たしていないもの
- ・異臭を発するもの
- ・消防設備・バリアフリー設備の使用を妨げる行為
- ・集会、寄付金の募集、物品の販売業務、契約・金銭の授受等の行為
- ・過度な呼び込み、勧誘行為
- ・旅客流動に支障をきたす恐れのある行為
- ・指定エリア外での催事、呼び込み、勧誘行為
- ・持込制限品、危険物、その他、他人に危害迷惑をかける恐れがある物品を配布すること、又は持ち込むこと
- ・動物等を持ち込むこと
- ・火気、水、熱等を使用すること
- ・スモークマシーン、ドライアイス、ヘリウムバルーン等を使用すること
- ・デジタル技術を用いる広告・宣伝行為（デジタルサイネージの使用など）
- ・空港の管理運営上、支障が生じること
- ・企画書審査で承認していない行為
- ・使用权を第三者に譲渡、転貸すること
- ・その他関西エアポートが運営する空港の評判を下げる恐れがあるもの

3. プロモーションスペースご利用時の注意事項

■ 防火管理業務

- ・ 申込者もしくは利用者は、プロモーションスペースをご利用期間中、使用するプロモーションスペースにおいて防火管理上の責任を負います。

■ 災害時・緊急時の対応

- ・ 災害、緊急時に関西エアポート又は、弊社が事前の申込者及び利用者の許可なく、プロモーションスペース内に持ち込んだ設置物や備品を移動させて、スペースを確保することができるものとします。

■ 免責及び損害賠償

- ・ 発生した火災、盗難、損傷・汚損、停電その他の事故により利用者、スタッフ、観客、展示物等に損害が発生した場合であっても、弊社及び関西エアポートの故意又は重過失でない限り、弊社及び関西エアポートはその責任を負いません。
- ・ 申込者もしくは利用者側の故意又は過失により、空港の施設等を損傷・汚損、又はその他の行為により、関西エアポートに損害を与えたときは、その損害を賠償していただきます。

■ 原状回復

- ・ 申込者もしくは利用者の費用負担にてプロモーションスペースのご利用終了日までに設置物などを撤去し、原状に復するものとします。

■ その他

- ・ プロモーションスペースご利用中は公共交通機関をご利用ください。搬入搬出時を除き、車での来場は一般有料駐車場をご利用いただけます。
- ・ 持ち込まれた什器、備品等を保管する倉庫はございません。プロモーションスペース内で保管をお願い致します。

4. 航空保安

危険物等所持制限区域内でのプロモーションスペースをご利用の場合、保安研修を受講いただきます。受講後、プロモーションスペースに立ち入る全てのスタッフに保安研修実施をお願い致します。

上記を対応いただけない場合、危険物等所持制限区域内のプロモーションスペースはご利用いただけません。

立入証の不適切な取り扱い、制限品の紛失等の対応に伴う費用等は原因者に請求されます。以下の事案が発生した場合は速やかにKOC/関西空港オペレーションセンター（TEL：072-455-2075）へ連絡をお願い致します。

■ 一時立入証の紛失、不正使用

- ・ 悪質な場合、申請者/立入者ともに今後、一時立入証交付の承認を得られない可能性があります。

■ 一時立入証不携帯

- ・ 一時立入証を携帯すべきエリアで立入証を携帯していなかった場合、警備員に拘束され、プロモーションの実施ができません。

■ テンキー（暗証番号）の流出

- ・ 航空保安情報のため、紛失等が無いよう管理の徹底をお願い致します。
- ・ 業務に携わる方のみで共有いただき、メモをする際は必ず暗号化をお願い致します。

■ 持込制限品の紛失

- ・ プロモーションスペースに持込制限品を持ち込む場合、厳格な管理が必要です。持込制限品を紛失した場合、ハイジャック等の危険に直結するため、全航空機の運行停止、セキュリティによる該当エリアの捜索が行われます。その費用・損害賠償金は全額原因者負担になります。

■ 事故発生

- ・ 再発防止策の提出及び再度保安研修を受講いただくまで、プロモーションを実施できません。

5. プロモーションスタッフへのお願い

■ トイレ・喫煙所について

- お客様用のトイレ・喫煙スペースは利用禁止とさせていただきます。
- バックヤードの従業員用トイレ、従業員休憩室の喫煙スペースを利用してください。

■ 休憩について

- レストランまたは休憩室を利用ください。
- 更衣室はございません。
※休憩室の利用を希望される場合は別途ご相談ください。
※プロモーションスペースの場所により、休憩室のご用意が無い場合がございます。その場合は、レストランをご利用ください。

■ プロモーション中の身だしなみについて

- プロモーションにふさわしい言動及び服装を心掛けてください。